



Service - und Bestellhotline  
**49(05141) 83006**



**Unser Produktsortiment rund um  
Diamantwerkzeuge und Maschinen umfasst :**

- Diamant - Trocken - Bohrsystem COOLER
- Diamant Nassbohrkronen
- Diamant Trockenbohrkronen
- Diamant Schraubbohrkronen
- Diamant Steckdosenbohrer
- Diamant Sägeblätter Nassschnitt
- Diamant Sägeblätter Trockenschnitt
- Kernbohrgeräte
- Bohrmotoren
- Sauggeräte
- Fugenschneider
- Wandsägen
- Kettensägen
- Tischsägen
- Sonderwerkzeuge
- Zubehörteile
- Und vieles mehr



**Mit einem Ziel:**

Großen Wert legt Geißler & Kuper auf die Betreuung nach dem Kaufabschluß. Sei es die Beschaffung von Sonderanfertigungen oder beim Service der Diamantwerkzeuge.

Dem Anwender echte Arbeitserleichterung und wirtschaftliche Vorteile zu sichern. Geißler & Kuper bietet einfach mehr. Die Geißler & Kuper GmbH wird auch in Zukunft für Sie ein kompetenter Partner bleiben.



Werfen Sie einen Blick in unseren Katalog.

**Wir sind Ihr Partner für Profiware -  
Diamantwerkzeuge - und Maschinen!**

Profitieren Sie von mehr als 30 Jahren Erfahrung in Sachen Diamantwerkzeuge, Betonsägen und Betonbohren.

Wir möchten, dass Sie auch in Zukunft zufrieden mit unserem Service und den Qualitätsprodukten sind.

**Ihre Ansprechpartner bei Geißler & Kuper:**

<b>Karin Geißler</b>	Geschäftsführerin
<b>H.J. Sax</b>	Prokurist, Stellv.– Geschäftsf.
<b>Frau Geißler</b>	Buchhaltung
<b>Frau Partsch</b>	Sachbearbeitung Verkauf
<b>Frau Marwede</b>	Finanzbuchhaltung
<b>H.J. Lindner</b>	Verkauf, Aussendienst
<b>Th. Heidbrock</b>	Fertigung, Reparaturservice
<b>F. Gemsa</b>	Fertigung, Reparaturservice

**KONTAKTDATEN**

Geißler & Kuper GmbH  
Bruchkampweg 44  
D - 29227 Celle

Telefon +49(05141) 83 006  
Telefax +49(05141) 88 15 45  
E-Mail info@geissler-kuper.de  
Homepage www.geissler-kuper.de

# Inhaltsverzeichnis Werkzeuge - Zubehör

	<b>Diamant Nass - Bohrkronen</b>	<b>Seite</b>
	11/4" UNC	7 - 10
	R 1/2"	11 - 12
	Kanalbohrkronen	13
	Schraubbohrkronen	14 - 16
Diamantsegmente Nass		7 - 13

	<b>Diamant Trocken - Bohrkronen</b>	<b>Seite</b>
	COOLER Zubehör	17 - 18
	COOLER Bajonettanschluß	19 - 32
	11/4" UNC Trocken Typ 370TD	33
	Steckdosenbohrer G 12 NT	34
	Steckdosenbohrer M 16	35
	Absaughaube M16	36
Diamantsegmente trocken		37

	WSCX 106 Laser Wandsäge	Wandsäge	<b>Diamant Nass - Trennscheiben</b>	<b>Seite</b>
	WSCX 107 Laser Wandsäge	Wandsäge		
	BAC Laser 12 Fugenschneider Beton	Fugenschneider Beton		
	BAC Laser 34 Fugenschneider Beton	Fugenschneider Beton		
	APC Laser 105 Fugenschneider Asphalt	Fugenschneider Asphalt	<b>Diamant Trocken Trennscheiben</b>	<b>Seite</b>
	APCC 20 Fugenschneider Asphalt	Fugenschneider Asphalt		
	APCC 30 Fugenschneider Asphalt	Fugenschneider Asphalt		
Sägeblätter für <b>Wandsägen Beton</b>				38
Sägeblätter für <b>Fugenschneider Beton</b>				39 - 40
Sägeblätter für <b>Fugenschneider Asphalt</b>				41

	<b>Diamant Trocken Trennscheiben</b>	<b>Seite</b>
	Trockenschnitt Ø 115 - 600 mm	42 - 44
	Schleifteller und Mörtelräumer	45
	<b>Diamant Nass Trennscheiben</b>	46
für Tischsägen Ø 200 - 900 mm		47

	<b>Zubehör Zum Bohren und Sägen</b>	<b>Seite</b>
	Bohrkronenkörper	48 - 50
	Lötzubehör, Magnethalter	51
	Kernausdrücker, Leichtlösering	51
	Adapter, Flansche, Verlängerungen, Spannsäulen, usw.	51
	Befestigungs Set, Dübel usw.	52
Trennringe, Sägeketten, Seile		53



# Inhaltsverzeichnis Maschinen - Zubehör

	<b>WEKA Maschinen - Programm</b>	<b>Seite</b>
	<b>Freihand Kernbohrmaschinen</b> DK 11, DK 16, DK 1603, DK 17	<b>54</b>
	DK 18, DK 26, DK 32,	<b>55</b>
	SR 25, SR 38, DK 42	<b>56</b>
	DK 52, SR 68, SR 7508	<b>57</b>
	Handsäge EMMA, WS 75H Frida	<b>58</b>
	<b>FU 6 U Frequenzumformer</b>	<b>59</b>
Kettensäge TK 40 ANNA Hochfrequenz Bohrmaschine HD1803.6 Handtrennsäge TS 40 ANNA Ringsäge TR 40 ANNA	<b>60</b> <b>61</b>	

	<b>CARDI Maschinen - Programm</b>	<b>Seite</b>
	<b>Freihand Kernbohrmaschinen</b> T 2000 MS - 13 / 14 T 2000 MA 15	<b>63</b>
	T 2200 ME - 24 1 Man - N EL T1 - 200 EL 41 3 Gang	<b>64</b>
	T6 - 300 T6 - 375 EL T9 - 475 EL	<b>65</b>
	<b>Kettensäge</b> CD 35.35 COCCO	<b>66</b>
	<b>Handtrennsägen</b> TP 400 A, TP 400 FC, TP 410C <b>Neu PE 401</b>	<b>67</b> <b>68</b>
	<b>Kernbohrständer</b> L 200, L 300	<b>69</b> <b>70</b>
	Seite 81 COCCODRILLO35	

	<b>FLEIKA Bohrständer - Programm</b>	<b>Seite</b>
	Bohrständer KB 160	<b>71</b>
	Bohrständer KB 250	<b>72</b>
	Bohrständer KB 500	<b>73</b>
	Zubehör FLEIKA	<b>74</b>
	Wassersammelring	<b>74</b>
Vorschubgetriebe, Distanzstücke	<b>74</b>	

	<b>Komplettbohranlagen CARDI und WEKA/FLEIKA</b>	<b>Seite</b>
	CARDI 185 D Ø 162 mm	<b>75</b>
	CARDI 200 Ø 200 mm	<b>76</b>
	CARDI 253 D / 300 Ø 350/400 mm	<b>77</b>
	WEKA DK 16 / FLEIKA KB160	<b>78</b>
	WEKA DK32 / FLEIKA KB 250	<b>79</b>

# Inhaltsverzeichnis Maschinen - Informationen

	<b>Fugenschneider Elektro - Benzin - Diesel</b>	<b>Seite</b>
	FE - 800 Elektro 400 V 7,5 kW	<b>80</b>
	FS 13 Benzin 8,2 kW	<b>80</b>
	FS 13 Diesel 7,3 kW	<b>80</b>

 <p>Blatt Ø 350 mm</p>	<b>Steintrennmaschinen Tischsagen</b>	<b>Seite</b>
	STM 60 S Schnittlänge 600 mm	<b>81</b>
	STM 83 G Schnittlänge 810 mm	<b>81</b>
	STM 90 K Schnittlänge 900 mm	<b>81</b>
	STM 120 G Schnittlänge 1250 mm	<b>81</b>

	<b>Vakuumpumpe Saugplatte , W Sammelring</b>	<b>Seite</b>
	Vakuumpumpe	<b>82</b>
	Vakuum - Saugplatte	<b>82</b>
	Tauchpumpe 55 W 16l / min	<b>81</b>
	Tauchpumpe 400 W 50l / min	<b>82</b>
	Wassersammelringe	<b>82</b>

	<b>Nass und Trocken Sauggeräte</b>	<b>Seite</b>
	GC 1625 EWS Compact	<b>83</b>
	GC 1445 Nass- / Trocken	<b>83</b>
	GC 2070 Nass - Sauger	<b>83</b>

	<b>Mauernutfräsen</b>	<b>Seite</b>
	Mauernutfräse BDN 125 230 V	<b>84</b>
	Mauernutfräse BDN 452 230 V	<b>84</b>
	Mauernutfräse BDN 453 230 V	<b>84</b>
	Mauernutfräse BDN 463 230 V	<b>84</b>

	<b>M 12 Fliesenbohrer Set Einzelbohrer Ø 6 - Ø 82 mm</b>	<b>Seite</b>
	M 12 Fliesenbohr Set	<b>85</b>
	Einzelbohrer Ø 6 - Ø 82 mm	<b>85</b>

	<b>M 14 Fliesenbohrer Vakuum 1 1/4" Fliesenbohrer Vakuum</b>	<b>86</b>

Werkzeug Drehzahltable Seite 87  
 Unsere AGB Seite 88

und hier notieren Sie Ihre Konditionen Seiten 89 - 91

**87**  
**88 - 91**



# Diamant-Nassbohrsysteme



## Das Diamant-Nass-Bohrsystem Anschluss 1 1/4" UNC Muffe

**Typ 516**

Ø 51 mm - 500 mm

**Typ 516 Beton - Cut—für Stahlbeton mit starker Armierung**

Art.-Nr.	Ø mm	Anzahl Segmente	Nutzlänge mm
250 0051 0450 516	51	5	450
250 0056 0450 516	56	5	450
250 0061 0450 516	61	6	450
250 0066 0450 516	66	6	450
250 0071 0450 516	71	7	450
250 0076 0450 516	76	6	450
250 0081 0450 516	81	7	450
250 0086 0450 516	86	8	450
250 0091 0450 516	91	8	450
250 0101 0450 516	101	9	450
250 0106 0450 516	106	9	450
250 0111 0450 516	111	9	450
250 0121 0450 516	121	10	450
250 0126 0450 516	126	10	450
250 0131 0450 516	131	10	450
250 0141 0450 516	141	12	450
250 0151 0450 516	151	12	450
250 0161 0450 516	161	12	450
250 0171 0450 516	171	13	450
250 0181 0450 516	181	13	450
250 0201 0450 516	201	14	450
250 0212 0450 516	212	14	450
250 0225 0450 516	225	15	450
250 0250 0450 516	250	16	450
250 0300 0450 516	300	18	450
250 0350 0450 516	350	20	450
250 0400 0450 516	400	22	450
250 0450 0450 516	450	24	450
250 0500 0450 516	500	26	450



Nenn Ø mm	Ab Ø bis Ø mm	L x B x H +1,5 mm Lötfuß
50	48 - 52	24 x 3,5 x 9,5
60	56 - 62	24 x 3,5 x 9,5
80	72 - 87	24 x 3,5 x 9,5
100	92 - 112	24 x 3,5 x 9,5
120	107 - 142	24 x 4,0 x 9,5
160	142 - 182	24 x 4,0 x 9,5
200	182 - 272	24 x 4,0 x 9,5
200	182 - 272	24 x 4,5 x 9,5
350	272 - 502	24 x 4,5 x 9,5
350	272 - 502	24 x 5,0 x 9,5
350 +	272 - 502	24 x 5,5 x 9,5



**Einzelsegmente für den  
Neubesatz Ihrer  
Bohrkronen!  
TYP 516 zum Einheitspreis**

**Ersatz 1 1/4" UNC  
Bohrkronenrohre finden  
Sie auf den  
Seiten 48 + 49**

SICHERHEITSHINWEISE UND BEDIENUNGSANLEITUNG BITTE UNBEDINGT BEACHTEN!

# Diamant-Nassbohrsysteme



## Das Diamant-Nass-Bohrsystem Anschluss 1 1/4" UNC Muffe



SICHERHEITSHINWEISE UND BEDIENUNGSANLEITUNG BITTE UNBEDINGT BEACHTEN!

Bohrkronenfarbe	Einsatzzweck	Typ-Nr.	Bemerkung
<b>Schwarz</b>	Premium - Universal -Typ, lasergeschweißt	<b>525</b>	Original Arix™-Technologie

### Typ 3D-Cut Laser - Premium-Typ für Stahlbeton, 12 mm hoch

Art.-Nr.	Ø mm	Anzahl Segmente	Nutzlänge mm
250 0052 0450 525	52	5	450
250 0062 0450 525	62	5	450
250 0072 0450 525	72	6	450
250 0082 0450 525	82	7	450
250 0092 0450 525	92	7	450
250 0102 0450 525	102	8	450
250 0112 0450 525	112	9	450
250 0122 0450 525	122	10	450
250 0127 0450 525	127	10	450
250 0132 0450 525	132	10	450
250 0142 0450 525	142	11	450
250 0152 0450 525	152	12	450
250 0162 0450 525	162	12	450
250 0182 0450 525	182	13	450
250 0202 0450 525	202	15	450
250 0250 0450 525	250	15	450

### Typ 525 Arix™

Ø 52 mm - 250 mm



Nenn Ø mm	L x B x H + 2,0 mm Lötfuß
51 - 71	24 x 3,6 x 10
76 - 86	24 x 3,6 x 10
91 - 141	24 x 3,6 x 10
142 - 181	24 x 4,1 x 10
186 - 212	24 x 4,1 x 10
225 - 350	24 x 4,6 x 10
400 - 600	24 x 5,1 x 10

**Einzelsegmente für den Neubesatz Ihrer Bohrkrone!  
TYP 525 ARIX**

**Sonderwerkzeuge kurzfristig lieferbar !!!**





# Diamant-Nassbohrsysteme

## Das Diamant-Nass-Bohrsystem Anschluss 1 1/4" UNC Muffe

**Typ 535**

Ø 35 mm - 700 mm

**Typ 535 - Standard-Segment für Stahlbeton**

Art.-Nr.	Ø mm	Anzahl Segmente	Nutzlänge mm		
250 0035 0400 535	35	4	450		
250 0038 0400 535	38	4	450		
250 0041 0400 535	41	4	450		
250 0046 0400 535	46	5	450		
250 0051 0400 535	51	6	450		
250 0056 0400 535	56	6	450		
250 0061 0400 535	61	6	450		
250 0066 0400 535	66	6	450		
250 0071 0400 535	71	7	450		
250 0076 0400 535	76	6	450		
250 0081 0400 535	81	7	450		
250 0086 0400 535	86	8	450		
250 0091 0400 535	91	8	450		
250 0101 0400 535	101	9	450		
250 0106 0400 535	106	9	450		
250 0111 0400 535	111	9	450		
250 0121 0400 535	121	10	450		
250 0126 0400 535	126	10	450		
250 0131 0400 535	131	10	450		
250 0141 0400 535	141	12	450		
250 0151 0400 535	151	12	450		
250 0161 0400 535	161	12	450		
250 0171 0400 535	171	13	450		
250 0181 0400 535	181	13	450		
250 0186 0400 535	186	13	450		
250 0201 0400 535	201	14	450		
250 0212 0400 535	212	14	450		
250 0225 0400 535	225	15	450		
250 0250 0400 535	250	16	450		
250 0300 0400 535	300	18	450		
250 0350 0400 535	350	20	450		
250 0400 0400 535	400	22	450		
250 0450 0400 535	450	24	450		
250 0500 0400 535	500	26	450		
250 0600 0400 535	600	28	450		
250 0700 0400 535	700	34	450		



Ø mm	Maße in mm L x B x H	
38 - 41	20 x 3,6 x 10	
66 - 71	20 x 3,6 x 10	
76 - 122	25 x 3,6 x 10	
130 - 192	25 x 3,6 x 10	
130 - 192	25 x 4,0 x 10	
192 - 350	25 x 4,0 x 10	
192 - 350	25 x 4,5 x 10	
400 - 700	25 x 5,0 x 10	

**Einzelsegmente für den  
Neubesatz Ihrer  
Bohrkronen! TYP 535**



**Ersatz 1 1/4" UNC  
Bohrkronenrohre finden Sie  
auf den Seiten 48 + 49**

# Diamant-Nassbohrsysteme



## Das Diamant-Nass-Bohrsystem Anschluss 1 ¼" UNC Muffe

Typ 579

Ø 25 mm - 250 mm

Typ 579 Turbo - Lasergeschweißte Bohrkronen für Stahlbeton

Art.-Nr.	Ø mm	Anzahl Segmente	Nutzlänge mm
255 0025 0400 579	25	3	400
255 0030 0400 579	30	4	400
255 0035 0400 579	35	4	400
255 0040 0400 579	40	4	400
255 0045 0400 579	45	5	400
255 0052 0400 579	52	5	400
255 0056 0400 579	56	5	400
255 0062 0400 579	62	6	400
255 0067 0400 579	67	6	400
255 0072 0400 579	72	7	400
255 0077 0400 579	77	7	400
255 0082 0400 579	82	7	400
255 0087 0400 579	87	7	400
255 0092 0400 579	92	8	400
255 0102 0400 579	102	9	400
255 0107 0400 579	107	9	400
255 0112 0400 579	112	10	400
255 0122 0400 579	122	10	400
255 0127 0400 579	127	10	400
255 0132 0400 579	132	11	400
255 0142 0400 579	142	11	400
255 0152 0400 579	152	12	400
255 0157 0400 579	157	12	400
255 0162 0400 579	162	12	400
255 0167 0400 579	167	12	400
255 0172 0400 579	172	13	400
255 0182 0400 579	182	14	400
255 0187 0400 579	187	14	400
255 0200 0400 579	200	15	400
255 0225 0400 579	225	16	400
255 0232 0400 579	232	16	400
255 0250 0400 579	250	17	400



**Lasergeschweißte Bohrkronen:**

*Diamantsegmente halten hohen thermischen Belastungen stand*

***Auch als Trockenbohrkronen mit Staubabsaugung für Mauerwerk geeignet !!!***

**Sonderwerkzeuge kurzfristig lieferbar !!!**

SICHERHEITSHINWEISE UND BEDIENUNGSANLEITUNG BITTE UNBEDINGT BEACHTEN!



# Diamant-Nassbohrsysteme



## Das Diamant-Nass-Bohrsystem Anschluss R 1/2" Zapfen

**Typ 510**

Ø 10 mm - 151 mm

**Typ 510 - für gemischte Granite**

Art.-Nr.	Ø mm	Anzahl Segmente	Nutzlänge mm		
300 0010 0200 510	10	Ringsegment	200		
300 0012 0200 510	12	Ringsegment	200		
300 0015 0200 510	15	Ringsegment	200		
300 0016 0200 510	16	Ringsegment	200		
300 0018 0200 510	18	Ringsegment	200		
300 0020 0200 510	20	Ringsegment	200		
300 0022 0200 510	22	Ringsegment	200		
300 0024 0200 510	24	Ringsegment	200		
300 0025 0200 510	25	Ringsegment	200		
300 0028 0200 510	28	Ringsegment	200		
300 0030 0200 510	30	Ringsegment	200		
300 0032 0200 510	32	Ringsegment	200		

Art.-Nr.	Ø mm	Anzahl Segmente	Nutzlänge mm		
300 0035 0300 510	35	4	400		
300 0038 0300 510	38	4	400		
300 0041 0300 510	41	5	400		
300 0046 0300 510	46	4	400		
300 0051 0300 510	51	5	400		
300 0056 0300 510	56	5	400		
300 0061 0300 510	61	5	400		
300 0066 0300 510	66	5	400		
300 0071 0300 510	71	6	400		
300 0076 0300 510	76	6	400		
300 0081 0300 510	81	7	400		
300 0086 0300 510	86	8	400		
300 0091 0300 510	91	8	400		
300 0101 0300 510	101	9	400		
300 0106 0300 510	106	9	400		
300 0111 0300 510	111	9	400		
300 0121 0300 510	121	10	400		
300 0126 0300 510	126	10	400		
300 0131 0300 510	131	10	400		
300 0141 0300 510	141	12	400		
300 0151 0300 510	151	12	400		

Ø mm	Maße in mm Ø x B x H	Preis €
10	10 x 2,5 x 7	
12	12 x 2,5 x 7	
15	15 x 2,5 x 7	
16	16 x 2,5 x 7	
18	18 x 2,5 x 7	
20	20 x 2,5 x 7	
22	22 x 2,5 x 7	
24	24 x 2,5 x 7	
25	25 x 2,5 x 7	
28	28 x 2,5 x 7	
30	30 x 2,5 x 7	
32	32 x 2,5 x 7	

**Segment Ringe  
Typ 510  
zum selbst Löten.**



**Ersatz R1/2"  
Bohrkronenrohre  
finden Sie auf der  
Seite 47**



**Granit Typ 510  
Einzelsegmente  
bitte auf Anfrage**



SICHERHEITSHINWEISE UND BEDIENUNGSANLEITUNG BITTE UNBEDINGT BEACHTEN!

# Diamant-Nassbohrsysteme



## Das Diamant-Nass-Bohrsystem Anschluss R 1/2" Zapfen

Typ 535

Ø 10 mm - 151 mm

### Typ 535 - Standard-Segment für Stahlbeton

Art.-Nr.	Ø mm	Anzahl Segmente	Nutzlänge mm		
300 0010 0200 535	10	Ringsegment	200		
300 0012 0200 535	12	Ringsegment	200		
300 0015 0200 535	15	Ringsegment	200		
300 0016 0200 535	16	Ringsegment	200		
300 0018 0200 535	18	Ringsegment	200		
300 0020 0200 535	20	Ringsegment	200		
300 0022 0200 535	22	Ringsegment	200		
300 0024 0200 535	24	Ringsegment	200		
300 0025 0200 535	25	Ringsegment	200		
300 0028 0200 535	28	Ringsegment	200		
300 0030 0200 535	30	Ringsegment	200		
300 0032 0200 535	32	Ringsegment	200		

Art.-Nr.	Ø mm	Anzahl Segmente	Nutzlänge mm		
300 0035 0300 535	35	4	400		
300 0038 0300 535	38	4	400		
300 0041 0300 535	41	4	400		
300 0046 0300 535	46	5	400		
300 0051 0300 535	51	6	400		
300 0056 0300 535	56	6	400		
300 0061 0300 535	61	6	400		
300 0066 0300 535	66	6	400		
300 0071 0300 535	71	7	400		
300 0076 0300 535	76	6	400		
300 0081 0300 535	81	7	400		
300 0086 0300 535	86	8	400		
300 0091 0300 535	91	8	400		
300 0101 0300 535	101	9	400		
300 0106 0300 535	106	9	400		
300 0111 0300 535	111	9	400		
300 0121 0300 535	121	10	400		
300 0126 0300 535	126	10	400		
300 0131 0300 535	131	10	400		
300 0141 0300 535	141	12	400		
300 0151 0300 535	151	12	400		

Ø mm	Maße in mm Ø x B x H	Preis €
10	10 x 2,5 x 7	
12	12 x 2,5 x 7	
15	15 x 2,5 x 7	
16	16 x 2,5 x 7	
18	18 x 2,5 x 7	
20	20 x 2,5 x 7	
22	22 x 2,5 x 7	
24	24 x 2,5 x 7	
25	25 x 2,5 x 7	
28	28 x 2,5 x 7	
30	30 x 2,5 x 7	
32	32 x 2,5 x 7	

Segment Ringe  
Typ 535  
zum selbst Löten.



Ersatz R1/2"  
Bohrkronenrohre  
finden Sie auf der  
Seite 47



BetonTyp 535  
Einzelsegmente  
Finden Sie auf  
Seite 9



Sonderwerkzeuge kurzfristig lieferbar !!!

SICHERHEITSHINWEISE UND BEDIENUNGSANLEITUNG BITTE UNBEDINGT BEACHTEN!





## Diamant-Nassbohrsysteme

### Das Diamant-Nass-Bohrsystem Anschluss 3-Loch Flansch

**Typ 565**

Ø 107 mm - 257 mm

**Typ 565** - Zum Bohren für **Beton-Kanalrohre**

Art.-Nr.	Ø mm	Anzahl Segmente	Nutzlänge mm		
250 0107 0300 565	107	9	300		
250 0112 0300 565	112	9	300		
250 0127 0300 565	127	10	300		
250 0137 0300 565	137	11	300		
250 0147 0300 565	147	12	300		
250 0152 0300 565	152	12	300		
250 0162 0300 565	162	12	300		
250 0167 0300 565	167	12	300		
250 0172 0300 565	172	13	300		
250 0186 0300 565	186	13	300		
250 0195 0300 565	195	14	300		
250 0200 0300 565	200	14	300		
250 0212 0300 565	212	14	300		
250 0226 0300 565	226	15	300		
250 0232 0300 565	232	15	300		
250 0247 0300 565	247	16	300		
250 0257 0300 565	257	16	300		



**Einzelsegmente für den Neubesatz  
Ihrer Bohrkronen**

**Kanalrohr TYP 565**

finden Sie mit der  
Typenbezeichnung **Typ 516**  
im Katalog - Seite 7



Sonderwerkzeuge  
kurzfristig  
lieferbar !!!

# Schraubbohrkronen Allgemeines



System A = Schraubbohrkrone **OHNE** Kernfangfeder

System B = Schraubbohrkrone **FÜR** Kernfangfeder



SICHERHEITSHINWEISE UND BEDIENUNGSANLEITUNG BITTE UNBEDINGT BEACHTEN!

## Allgemeines Diamant-Schraubbohrkronen

Hat man im Hoch - bzw. Tiefbau die Aufgabe, Kernbohrungen zu erstellen, die länger sind als der Hub der Bohrmaschine, so ist man nach der herkömmlichen Methode darauf angewiesen, jeweils eine Kronenlänge abzubohren, dann den Kern zu brechen und zu entnehmen, um dann mit Hilfe von Verlängerungen weiterzubohren.

Stellt das Brechen des Kernes in großen Tiefen, insbesondere bei kleinen Durchmesser, schon ein großes Problem dar, so ist die Entnahme des Kernes hierbei um so schwieriger. Auf jeden Fall müssen zuvor die Krone und alle Verlängerungen aus dem Loch entfernt werden.

Eine nahe liegende Lösung vieler Probleme bei der Erstellung überlanger Bohrungen stellt die von der Firma Geißler & Kuper GmbH in Celle angebotene Möglichkeit dar, die Krone selber verlängern zu können, um damit unabhängig vom Hub der Bohrmaschine zu sein. Das hierbei eingesetzte Schraubbohrsystem „A“ besteht aus einer kurzen Krone, einem mit dieser verschraubten Verlängerungsrohr sowie dem Kopfstück zum Anschluss an die Bohrmaschine.

Das Verlängerungsrohr ist in der Länge auf den Hub der Maschine abgestimmt. Nach dem Abbohren eines Rohres wird das Kopfstück vom Rohr gelöst, ein weiteres Verlängerungsrohr verschraubt, dieses mit dem Kopfstück verbunden und weitergebohrt. Für Durchgangsbohrungen großer Länge, bei denen nach Fertigstellung die Kernentnahme kein Problem darstellt, ist so eine einfache Lösung gegeben.

Aber auch für die Erstellung von überlangen Sacklöchern oder anderen Bohrungen, bei denen der Kern gebrochen und entnommen werden muss, gibt es eine Lösung, nämlich das Schraubbohrsystem „B“. Dieses unterscheidet sich vom System „A“ dadurch, dass in der Krone zusätzlich eine Kernfangfeder eingesetzt wird. Dieser geschlitzte Ring, der innen zylindrisch den Kern umschließt, liegt mit seiner konischen Außenwand an einer Führungsfläche in der Krone mit demselben Konus an. Beim Bohren ist die Kernfangfeder ohne Funktion. Sie wird dabei gegen den oberen Anschlag gedrückt und lässt den Kern ungehindert passieren.

Sobald die Krone aus dem Loch gezogen wird, zieht der Kern die Feder in Richtung des Besatzringes der Krone. Infolge des enger werdenden Konus in der Krone wird die Feder dabei zusammengedrückt, bis sie den Kern fest verklemmt hat. Wird jetzt weiter gezogen, so wird der Kern gebrochen und kann mit der Krone aus dem Loch entnommen werden. Nach dem Lösen des Verlängerungsrohres von der Krone kann der Kern nach hinten gedrückt werden. Dabei entspannt sich die Kernfangfeder, und der Kern kann entnommen werden.

Das Verlängern des Systems geschieht genau wie beim Schraubbohrsystem „A“.

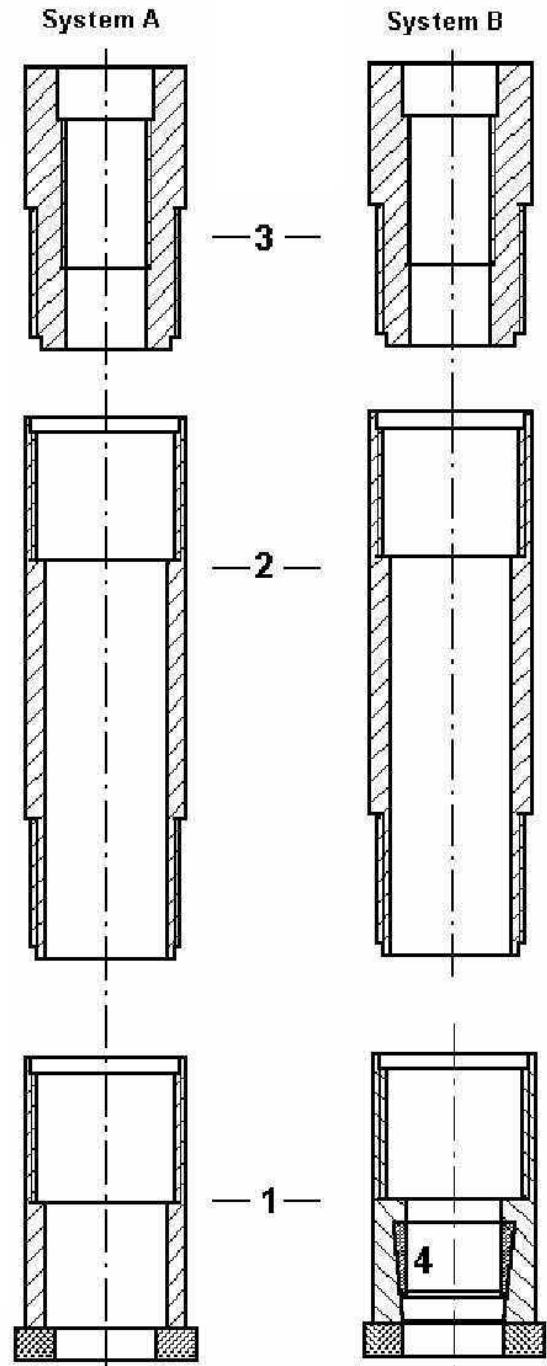

- Pos. 1 = Bohrkronen
- Pos. 2 = Verlängerungsrohr
- Pos. 3 = Kopfstück
- Pos. 4 = Kernfangfeder

**Schraubbohrkronen auch für Luftspülung lieferbar !!!**



# Schraubbohrkronen mit und ohne Kernfangfeder



## Segmentierungen für Diamant-Schraubbohrkronen



Farbe	Eigenschaft
<b>Gelb</b>	extraweich
<b>Schwarz</b>	weich
<b>Grün</b>	weich bis mittelhart
<b>Gold</b>	mittelhart
<b>Silber</b>	mittelhart bis extrahart
<b>Blau</b>	extrahart
<b>Rot</b>	superhart

### Schraubbohrkronen OHNE Kernfangfeder (System A)

Art.-Nr.	Bohr- $\phi$ in mm	Rohr- $\phi$ in mm
850 0000 0020 001	20 x 9	18.0 x 4.0
850 0000 0026 001	26 x 15	24.0 x 4.0
850 0000 0030 001	30 x 19	28.0 x 4.0
850 0000 0036 001	36 x 25	34.0 x 4.0
850 0000 0040 001	40 x 29	38.0 x 4.0
850 0000 0046 001	46 x 35	44.0 x 3.5
850 0000 0056 001	56 x 45	54.0 x 3.5
850 0000 0066 001	66 x 55	64.0 x 3.5
850 0000 0076 001	76 x 65	74.0 x 3.5
850 0000 0086 001	86 x 75	84.0 x 3.5
850 0000 0101 001	101 x 87	98.0 x 4.5
850 0000 0116 001	116 x 102	113.0 x 4.5
850 0000 0131 001	131 x 117	128.0 x 4.5
850 0000 0146 001	146 x 132	143.0 x 4.5
850 0000 0163 001	163 x 149	160.0 x 4.5
850 0000 0162 001	162 x 142	159.0 x 7.1
850 0000 0171 001	171 x 151	168.3 x 7.1
850 0000 0181 001	181 x 161	177.8 x 7.1
850 0000 0206 001	206 x 186	203.0 x 7.1
850 0000 0222 001	222 x 202	219.1 x 7.1
850 0000 0248 001	248 x 228	244.5 x 7.1
850 0000 0279 001	276 x 256	273.0 x 7.1



### Schraubbohrkronen FÜR Kernfangfeder (System B)

Art.-Nr.	Bohr- $\phi$ in mm	Rohr- $\phi$ in mm
850 0000 0046 002	46 x 35	44.0 x 3.5
850 0000 0056 002	56 x 45	54.0 x 3.5
850 0000 0066 002	66 x 55	64.0 x 3.5
850 0000 0076 002	76 x 65	74.0 x 3.5
850 0000 0086 002	86 x 75	84.0 x 3.5
850 0000 0101 002	101 x 87	98.0 x 4.5
850 0000 0116 002	116 x 102	113.0 x 4.5
850 0000 0131 002	131 x 117	128.0 x 4.5
850 0000 0146 002	146 x 132	143.0 x 4.5
850 0000 0163 002	163 x 149	160.0 x 4.5
850 0000 0162 002	162 x 142	159.0 x 7.1
850 0000 0171 002	171 x 151	168.3 x 7.1
850 0000 0181 002	181 x 161	177.8 x 7.1
850 0000 0206 002	206 x 186	203.0 x 7.1
850 0000 0222 002	222 x 202	219.1 x 7.1
850 0000 0248 002	248 x 228	244.5 x 7.1
850 0000 0279 002	276 x 256	273.0 x 7.1

### Kernfangfeder (System B)

Art.-Nr.
850 0001 0044 002
850 0001 0054 002
850 0001 0064 002
850 0001 0074 002
850 0001 0084 002
850 0001 0098 002
850 0001 0113 002
850 0001 0128 002
850 0001 0143 002
850 0001 0160 002
850 0001 0159 002
850 0001 0168 002
850 0001 0178 002
850 0001 0203 002
850 0001 0219 002
850 0001 0245 002
850 0001 0273 002

SICHERHEITSHINWEISE UND BEDIENUNGSANLEITUNG BITTE UNBEDINGT BEACHTEN!

**Schraubbohrkronen auch für Luftspülung lieferbar !!!**

# Schraubbohrkronen Zubehör



## Kopfstücke (Systeme A + B) Gliederzangen Verlängerungen



SICHERHEITSHINWEISE UND BEDIENUNGSANLEITUNG BITTE UNBEDINGT BEACHTEN!

### Kopfstücke (Systeme A + B)

Art.-Nr.	Rohr- $\emptyset$ in mm
850 0001 0000 018	18.0 x 4.0
850 0001 0000 024	24.0 x 4.0
850 0001 0000 028	28.0 x 4.0
850 0001 0000 034	34.0 x 4.0
850 0001 0000 038	38.0 x 4.0
850 0001 0000 044	44.0 x 3.5
850 0001 0000 054	54.0 x 3.5
850 0001 0000 064	64.0 x 3.5
850 0001 0000 074	74.0 x 3.5
850 0001 0000 084	84.0 x 3.5
850 0001 0000 098	98.0 x 4.5
850 0001 0000 113	113.0 x 4.5
850 0001 0000 128	128.0 x 4.5
850 0001 0000 143	143.0 x 4.5
850 0001 0000 160	160.0 x 4.5
850 0001 0000 159	159.0 x 7.1
850 0001 0000 168	168.3 x 7.1
850 0001 0000 178	177.8 x 7.1
850 0001 0000 203	203.0 x 7.1
850 0001 0000 219	219.1 x 7.1
850 0001 0000 244	244.5 x 7.1
850 0001 0000 273	273.0 x 7.1

### Gliederzangen

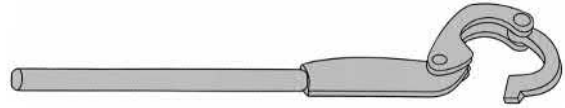

Art.-Nr.	für Rohr- $\emptyset$ in mm
850 0003 0000 044	44.0 x 3.5
850 0003 0000 054	54.0 x 3.5
850 0003 0000 064	64.0 x 3.5
850 0003 0000 064	74.0 x 3.5
850 0003 0000 084	84.0 x 3.5
850 0003 0000 098	98.0 x 4.5
850 0003 0000 113	113.0 x 4.5
850 0003 0000 128	128.0 x 4.5
850 0003 0000 143	143.0 x 4.5
850 0003 0000 160	160.0 x 4.5
850 0003 0000 159	159.0 x 7.1
850 0003 0000 168	168.3 x 7.1
850 0003 0000 178	177.8 x 7.1
850 0003 0000 203	203.0 x 7.1
850 0003 0000 219	219.1 x 7.1
850 0003 0000 245	244.5 x 7.1
850 0003 0000 273	273.0 x 7.1

### Verlängerungen 500 mm

Art.-Nr.	Rohr- $\emptyset$ in mm
850 0000 0500 018	18.0 x 4.0
850 0000 0500 024	24.0 x 4.0
850 0000 0500 028	28.0 x 4.0
850 0000 0500 034	34.0 x 4.0
850 0000 0500 038	38.0 x 4.0
850 0000 0500 044	44.0 x 3.5
850 0000 0500 054	54.0 x 3.5
850 0000 0500 064	64.0 x 3.5
850 0000 0500 074	74.0 x 3.5
850 0000 0500 084	84.0 x 3.5
850 0000 0500 098	98.0 x 4.5
850 0000 0500 113	113.0 x 4.5
850 0000 0500 128	128.0 x 4.5
850 0000 0500 143	143.0 x 4.5
850 0000 0500 160	160.0 x 4.5
850 0000 0500 159	159.0 x 7.1
850 0000 0500 168	168.3 x 7.1
850 0000 0500 178	177.8 x 7.1
850 0000 0500 203	203.0 x 7.1
850 0000 0500 219	219.1 x 7.1
850 0000 0500 244	244.5 x 7.1
850 0000 0500 273	273.0 x 7.1

### Verlängerungen 1000 mm

Art.-Nr.	Rohr- $\emptyset$ in mm
850 0000 1000 018	18.0 x 4.0
850 0000 1000 024	24.0 x 4.0
850 0000 1000 028	28.0 x 4.0
850 0000 1000 034	34.0 x 4.0
850 0000 1000 038	38.0 x 4.0
850 0000 1000 044	44.0 x 3.5
850 0000 1000 054	54.0 x 3.5
850 0000 1000 064	64.0 x 3.5
850 0000 1000 074	74.0 x 3.5
850 0000 1000 084	84.0 x 3.5
850 0000 1000 098	98.0 x 4.5
850 0000 1000 113	113.0 x 4.5
850 0000 1000 128	128.0 x 4.5
850 0000 1000 143	143.0 x 4.5
850 0000 1000 160	160.0 x 4.5
850 0000 1000 159	159.0 x 7.1
850 0000 1000 168	168.3 x 7.1
850 0000 1000 178	177.8 x 7.1
850 0000 1000 203	203.0 x 7.1
850 0000 1000 219	219.1 x 7.1
850 0000 1000 244	244.5 x 7.1
850 0000 1000 273	273.0 x 7.1



- 1 Staubrotor
- 2 Kopfstück
- 3 Verlängerung
- 4 Bohrkronen

**Schraubbohrkronen auch für Luftspülung lieferbar !!!**

# DIAMANT-TROCKENBOHRSYSTEM MIT STAUBABSAUGUNG

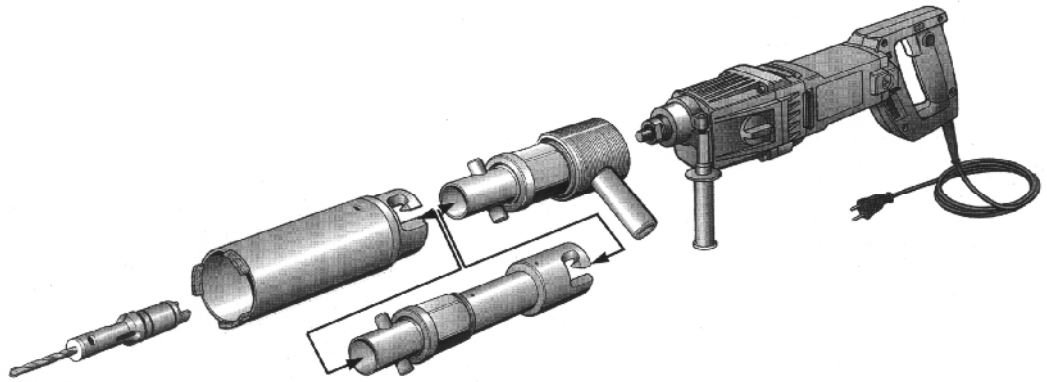

## Das Diamant-Trocken-Bohrsystem COOLER

Diamant-Trockenbohren mit Staubabsaugung gilt als vollwertige Alternative zum Diamant-Nassbohren im Mauerwerk und weichen abrasiven Materialien. Dieses Bohrsystem bietet viele Einsatzmöglichkeiten.

Die rationelle, umweltfreundliche Diamant-Bohrtechnik für erschütterungsfreies Arbeiten bei der Altbausanierung.

**Kein Wasser**

**Kein Staub**

**Kein Vibrieren**

**Wenig Lärm**

Bohrdurchmesser von 30 mm bis 305 mm in Mauerwerk aus Gasbeton, Kalksandstein, Bims, Ziegel, Poroton und vielen anderen Materialien.

### Zentrieren

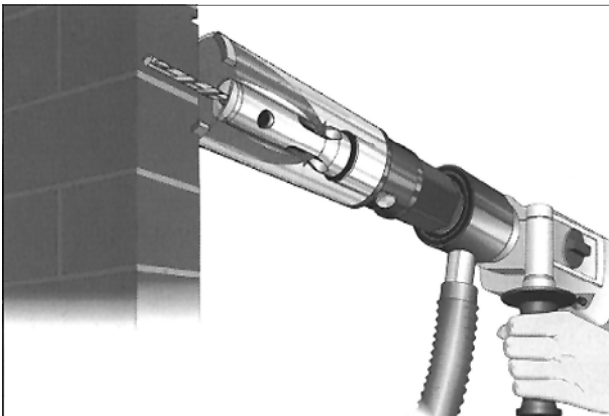

Gerade beim Trockenbohren im Mauerwerk gelangen Bruchstücke durch den Sog an das Bohrkronenende und verstopfen die Saugkanäle.

Ohne zusätzliche Hilfswerkzeuge, nur per Handkraft, kann die Bohrkronen gelöst, entkernt und wieder montiert werden.

Das Trockenbohrsystem ist als Baukasten aufgebaut. Mit wenigen Grundelementen haben Sie eine komplette Bohrausrüstung selbst zusammengestellt.

Die Bohrkronen passen in jedem Fall auf den Staubrotor und die Systemverlängerungen, unabhängig vom Bohrdurchmesser und der Nutzlänge.

### Bohren

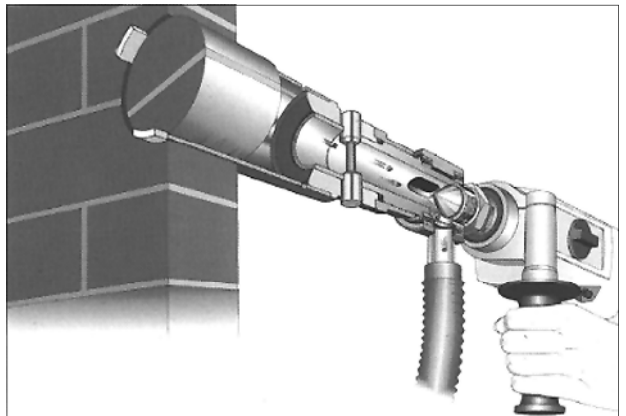

**Sonderwerkzeuge kurzfristig lieferbar !!!**

# DIAMANT-TROCKENBOHRSYSTEM MIT STAUBABSAUGUNG



**Ø 32 mm – 305 mm**



Abbildung:  
CARDI  
T 2000 MS 14  
max. Bohr Ø 201 mm

Art.-Nr.	Bezeichnung
S10002 (ohne Bohrkronen)	<b>COOLER - Komplettangebot im Koffer</b> Inhalt: Bohrmotor Cardi T 2000 MS 14 Staubrotor Standard Maschinenanschluss Typ A Systemverlängerung 200 mm Zentrierbohrer 200 mm
100 0000 0010 390	Staubrotor "Standard" Cooler
100 0000 0020 390	Staubrotor "Schwerlast" Cooler
100 0010 0000 390	Maschinenanschluß Typ A - M18 x 2,5
100 0020 0000 390	Maschinenanschluß Typ B - 1/2" UNF
100 0030 0000 390	Maschinenanschluß Typ C - 5/8" UNF
100 0040 0000 390	Maschinenanschluß Typ D - G 1/2"
100 0050 0000 390	Maschinenanschluß Typ E - 1 1/4" UNC
100 0060 0000 390	Maschinenanschluß Typ F - G 1/2" Muffe
100 0001 0200 390	Verlängerung NL 200 Cooler
100 0001 0300 390	Verlängerung NL 300 Cooler
100 0001 0400 390	Verlängerung NL 400 Cooler
100 0001 0600 390	Verlängerung NL 600 Cooler
100 0001 1000 390	Verlängerung NL 1000 Cooler
100 0002 0100 390	Zentrierbohrer NL 100 Cooler
100 0002 0200 390	Zentrierbohrer NL 200 Cooler
100 0002 0300 390	Zentrierbohrer NL 300 Cooler
100 0002 0400 390	Zentrierbohrer NL 400 Cooler
100 0002 0050 390	Kopfplatte inkl. Steinbohrer (Zentrierspitze)
100 0003 0100 390	Zentrierstange NL 100 Cooler
100 0003 0200 390	Zentrierstange NL 200 Cooler
100 0003 0300 390	Zentrierstange NL 300 Cooler
100 0003 0400 390	Zentrierstange NL 400 Cooler
110 0000 0000 390	Anbohrhilfe



Staubrotor



Maschinenanschlüsse



Verlängerung



Zentrierbohrer



Zentrierspitze



Zentrierstange



**Das Diamant-Trocken-Bohrsystem COOLER**  
Kein Wasser, kein Staub, kein Vibrieren und wenig Lärm

**Sonderwerkzeuge kurzfristig lieferbar !!!**



# DIAMANT-TROCKENBOHRSYSTEM MIT STAUBABSAUGUNG



## Typ 390 STANDARD Mauerwerk



### COOLER - Diamantbohrkronen

Gesundheit und Umgebung des Anwenders werden vor schädlichem Bohrstaub geschützt

SICHERHEITSHINWEISE UND BEDIENUNGSANLEITUNG BITTE UNBEDINGT BEACHTEN!

Art.-Nr.	∅ mm	Anzahl Segmente	Nutzlänge mm		
100 0032 0100 390	32	3	NL 100		
100 0032 0200 390	32	3	NL 200		
100 0032 0300 390	32	3	NL 300		
100 0032 0400 390	32	3	NL 400		
100 0036 0100 390	36	3	NL 100		
100 0036 0200 390	36	3	NL 200		
100 0036 0300 390	36	3	NL 300		
100 0036 0400 390	36	3	NL 400		
100 0041 0100 390	41	3	NL 100		
100 0041 0200 390	41	3	NL 200		
100 0041 0300 390	41	3	NL 300		
100 0041 0400 390	41	3	NL 400		
100 0046 0100 390	46	3	NL 100		
100 0046 0200 390	46	3	NL 200		
100 0046 0300 390	46	3	NL 300		
100 0046 0400 390	46	3	NL 400		
100 0051 0100 390	51	3	NL 100		
100 0051 0200 390	51	3	NL 200		
100 0051 0300 390	51	3	NL 300		
100 0051 0400 390	51	3	NL 400		
100 0056 0100 390	56	3	NL 100		
100 0056 0200 390	56	3	NL 200		
100 0056 0300 390	56	3	NL 300		
100 0056 0400 390	56	3	NL 400		
100 0061 0100 390	61	3	NL 100		
100 0061 0200 390	61	3	NL 200		
100 0061 0300 390	61	3	NL 300		
100 0061 0400 390	61	3	NL 400		
100 0068 0100 390	68	3	NL 100		
100 0068 0200 390	68	3	NL 200		
100 0068 0300 390	68	3	NL 300		
100 0068 0400 390	68	3	NL 400		
100 0072 0100 390	72	3	NL 100		
100 0072 0200 390	72	3	NL 200		
100 0072 0300 390	72	3	NL 300		
100 0072 0400 390	72	3	NL 400		

Typ 390  
∅ 32 mm – 72 mm



Einzelsegmente für den Neubesatz Typ 390 finden Sie auf der

Seite 37



**Sonderwerkzeuge kurzfristig lieferbar !!!**

# DIAMANT-TROCKENBOHRSYSTEM MIT STAUBABSAUGUNG



## Typ 390 STANDARD Mauerwerk



### COOLER - Diamantbohrkronen

Gesundheit und Umgebung des Anwenders werden vor schädlichem Bohrstaub geschützt

SICHERHEITSHINWEISE UND BEDIENUNGSANLEITUNG BITTE UNBEDINGT BEACHTEN!

Art.-Nr.	Ø mm	Anzahl Segmente	Nutzlänge mm		
100 0076 0100 390	76	4	NL 100		
100 0076 0200 390	76	4	NL 200		
100 0076 0300 390	76	4	NL 300		
100 0076 0400 390	76	4	NL 400		
100 0082 0100 390	82	4	NL 100		
100 0082 0200 390	82	4	NL 200		
100 0082 0300 390	82	4	NL 300		
100 0082 0400 390	82	4	NL 400		
100 0086 0100 390	86	4	NL 100		
100 0086 0200 390	86	4	NL 200		
100 0086 0300 390	86	4	NL 300		
100 0086 0400 390	86	4	NL 400		
100 0092 0100 390	92	4	NL 100		
100 0092 0200 390	92	4	NL 200		
100 0092 0300 390	92	4	NL 300		
100 0092 0400 390	92	4	NL 400		
100 0101 0100 390	101	5	NL 100		
100 0101 0200 390	101	5	NL 200		
100 0101 0300 390	101	5	NL 300		
100 0101 0400 390	101	5	NL 400		
100 0106 0100 390	106	5	NL 100		
100 0106 0200 390	106	5	NL 200		
100 0106 0300 390	106	5	NL 300		
100 0106 0400 390	106	5	NL 400		
100 0112 0100 390	112	5	NL 100		
100 0112 0200 390	112	5	NL 200		
100 0112 0300 390	112	5	NL 300		
100 0112 0400 390	112	5	NL 400		
100 0121 0100 390	121	6	NL 100		
100 0121 0200 390	121	6	NL 200		
100 0121 0300 390	121	6	NL 300		
100 0121 0400 390	121	6	NL 400		
100 0126 0100 390	126	6	NL 100		
100 0126 0200 390	126	6	NL 200		
100 0126 0300 390	126	6	NL 300		
100 0126 0400 390	126	6	NL 400		

**Typ 390**  
Ø 76 mm – 126 mm



Einzelsegmente für den Neubesatz Typ 390 finden Sie auf der

Seite 37



**Sonderwerkzeuge kurzfristig lieferbar !!!**

# DIAMANT-TROCKENBOHRSYSTEM MIT STAUBABSAUGUNG



## Typ 390 STANDARD Mauerwerk



### COOLER - Diamantbohrkronen

Gesundheit und Umgebung des Anwenders werden vor schädlichem Bohrstaub geschützt

SICHERHEITSHINWEISE UND BEDIENUNGSANLEITUNG BITTE UNBEDINGT BEACHTEN!

Art.-Nr.	ø mm	Anzahl Segmente	Nutzlänge mm		
100 0131 0100 390	131	6	NL 100		
100 0131 0200 390	131	6	NL 200		
100 0131 0300 390	131	6	NL 300		
100 0131 0400 390	131	6	NL 400		
100 0141 0100 390	141	7	NL 100		
100 0141 0200 390	141	7	NL 200		
100 0141 0300 390	141	7	NL 300		
100 0141 0400 390	141	7	NL 400		
100 0151 0100 390	151	8	NL 100		
100 0151 0200 390	151	8	NL 200		
100 0151 0300 390	151	8	NL 300		
100 0151 0400 390	151	8	NL 400		
100 0161 0100 390	161	8	NL 100		
100 0161 0200 390	161	8	NL 200		
100 0161 0300 390	161	8	NL 300		
100 0161 0400 390	161	8	NL 400		
100 0171 0100 390	171	8	NL 100		
100 0171 0200 390	171	8	NL 200		
100 0171 0300 390	171	8	NL 300		
100 0171 0400 390	171	8	NL 400		
100 0181 0100 390	181	9	NL 100		
100 0181 0200 390	181	9	NL 200		
100 0181 0300 390	181	9	NL 300		
100 0181 0400 390	181	9	NL 400		
100 0186 0100 390	186	9	NL 100		
100 0186 0200 390	186	9	NL 200		
100 0186 0300 390	186	9	NL 300		
100 0186 0400 390	186	9	NL 400		
100 0201 0100 390	201	10	NL 100		
100 0201 0200 390	201	10	NL 200		
100 0201 0300 390	201	10	NL 300		
100 0201 0400 390	201	10	NL 400		
100 0212 0100 390	212	11	NL 100		
100 0212 0200 390	212	11	NL 200		
100 0212 0300 390	212	11	NL 300		
100 0212 0400 390	212	11	NL 400		

Typ 390  
ø 131 mm – 212 mm



Einzelsegmente für den Neubesatz Typ 390 finden Sie auf der

Seite 37



**Sonderwerkzeuge kurzfristig lieferbar !!!**

## DIAMANT-TROCKENBOHRSYSTEM MIT STAUBABSAUGUNG



# Typ 390

## STANDARD Mauerwerk



### COOLER - Diamantbohrkronen

Gesundheit und Umgebung des Anwenders werden vor schädlichem Bohrstaub geschützt

Art.-Nr.	Ø mm	Anzahl Segmente	Nutzlänge mm		
100 0215 0100 390	215	11	NL 100		
100 0215 0200 390	215	11	NL 200		
100 0215 0300 390	215	11	NL 300		
100 0215 0400 390	215	11	NL 400		
100 0225 0100 390	225	11	NL 100		
100 0225 0200 390	225	11	NL 200		
100 0225 0300 390	225	11	NL 300		
100 0225 0400 390	225	11	NL 400		
100 0242 0100 390	242	12	NL 100		
100 0242 0200 390	242	12	NL 200		
100 0242 0300 390	242	12	NL 300		
100 0242 0400 390	242	12	NL 400		
100 0252 0100 390	252	12	NL 100		
100 0252 0200 390	252	12	NL 200		
100 0252 0300 390	252	12	NL 300		
100 0252 0400 390	252	12	NL 400		
100 0302 0100 390	302	15	NL 100		
100 0302 0200 390	302	15	NL 200		
100 0302 0300 390	302	15	NL 300		
100 0302 0400 390	302	15	NL 400		
100 0305 0100 390	305	15	NL 100		
100 0305 0200 390	305	15	NL 200		
100 0305 0300 390	305	15	NL 300		
100 0305 0400 390	305	15	NL 400		

## Typ 390

Ø 215 mm – 305 mm



### Preiszuschlag für Bohrkronenüberlängen pro 100 mm

Art.-Nr.	Bezug	Rohrdurchmesser	
100 0004 0092 390	je 100 mm	Ø 32mm - 92mm	
100 0004 0131 390	je 100 mm	Ø 101mm - 131mm	
100 0004 0171 390	je 100 mm	Ø 141mm - 171mm	
100 0004 0211 390	je 100 mm	Ø 181mm - 211mm	
100 0004 0306 390	je 100 mm	Ø 225mm - 306mm	

Einzelsegmente für den Neubesatz Typ 390 finden Sie auf der

Seite 37



**Sonderwerkzeuge kurzfristig lieferbar !!!**





**Typ 370TD**  
für harte Mauerwerke



**COOLER - Diamantbohrkronen**

Gesundheit und Umgebung des Anwenders werden vor schädlichem Bohrstaub geschützt

SICHERHEITSHINWEISE UND BEDIENUNGSANLEITUNG BITTE UNBEDINGT BEACHTEN!

Art.-Nr.	ø mm	Anzahl Segmente	Nutzlänge mm
100 0032 0100 370	32	3	NL 100
100 0032 0200 370	32	3	NL 200
100 0032 0300 370	32	3	NL 300
100 0032 0400 370	32	3	NL 400
100 0036 0100 370	36	3	NL 100
100 0036 0200 370	36	3	NL 200
100 0036 0300 370	36	3	NL 300
100 0036 0400 370	36	3	NL 400
100 0041 0100 370	41	3	NL 100
100 0041 0200 370	41	3	NL 200
100 0041 0300 370	41	3	NL 300
100 0041 0400 370	41	3	NL 400
100 0046 0100 370	46	3	NL 100
100 0046 0200 370	46	3	NL 200
100 0046 0300 370	46	3	NL 300
100 0046 0400 370	46	3	NL 400
100 0051 0100 370	51	3	NL 100
100 0051 0200 370	51	3	NL 200
100 0051 0300 370	51	3	NL 300
100 0051 0400 370	51	3	NL 400
100 0056 0100 370	56	3	NL 100
100 0056 0200 370	56	3	NL 200
100 0056 0300 370	56	3	NL 300
100 0056 0400 370	56	3	NL 400
100 0061 0100 370	61	3	NL 100
100 0061 0200 370	61	3	NL 200
100 0061 0300 370	61	3	NL 300
100 0061 0400 370	61	3	NL 400
100 0068 0100 370	68	3	NL 100
100 0068 0200 370	68	3	NL 200
100 0068 0300 370	68	3	NL 300
100 0068 0400 370	68	3	NL 400
100 0072 0100 370	72	3	NL 100
100 0072 0200 370	72	3	NL 200
100 0072 0300 370	72	3	NL 300
100 0072 0400 370	72	3	NL 400

**Typ 370TD**  
Ø 32 mm – 72 mm



Einzelsegmente für den Neubesatz Typ 370 TD finden Sie auf der

**Seite 37**



**Sonderwerkzeuge kurzfristig lieferbar !!!**



**Typ 370TD**  
für harte Mauerwerke



**COOLER - Diamantbohrkronen**

Gesundheit und Umgebung des Anwenders werden vor schädlichem Bohrstaub geschützt

SICHERHEITSHINWEISE UND BEDIENUNGSANLEITUNG BITTE UNBEDINGT BEACHTEN!

Art.-Nr.	ø mm	Anzahl Segmente	Nutzlänge mm
100 0076 0100 370	76	4	NL 100
100 0076 0200 370	76	4	NL 200
100 0076 0300 370	76	4	NL 300
100 0076 0400 370	76	4	NL 400
100 0082 0100 370	82	4	NL 100
100 0082 0200 370	82	4	NL 200
100 0082 0300 370	82	4	NL 300
100 0082 0400 370	82	4	NL 400
100 0086 0100 370	86	4	NL 100
100 0086 0200 370	86	4	NL 200
100 0086 0300 370	86	4	NL 300
100 0086 0400 370	86	4	NL 400
100 0092 0100 370	92	4	NL 100
100 0092 0200 370	92	4	NL 200
100 0092 0300 370	92	4	NL 300
100 0092 0400 370	92	4	NL 400
100 0101 0100 370	101	5	NL 100
100 0101 0200 370	101	5	NL 200
100 0101 0300 370	101	5	NL 300
100 0101 0400 370	101	5	NL 400
100 0106 0100 370	106	5	NL 100
100 0106 0200 370	106	5	NL 200
100 0106 0300 370	106	5	NL 300
100 0106 0400 370	106	5	NL 400
100 0112 0100 370	112	5	NL 100
100 0112 0200 370	112	5	NL 200
100 0112 0300 370	112	5	NL 300
100 0112 0400 370	112	5	NL 400
100 0121 0100 370	121	6	NL 100
100 0121 0200 370	121	6	NL 200
100 0121 0300 370	121	6	NL 300
100 0121 0400 370	121	6	NL 400
100 0126 0100 370	126	6	NL 100
100 0126 0200 370	126	6	NL 200
100 0126 0300 370	126	6	NL 300
100 0126 0400 370	126	6	NL 400

**Typ 370TD**  
Ø 76 mm – 126 mm



Einzelsegmente für den Neubesatz Typ 370 TD finden Sie auf der

**Seite 37**



**Sonderwerkzeuge kurzfristig lieferbar !!!**

# DIAMANT-TROCKENBOHRSYSTEM MIT STAUBABSAUGUNG



## Typ 370TD für harte Mauerwerke



### COOLER - Diamantbohrkronen

Gesundheit und Umgebung des Anwenders werden vor schädlichem Bohrstaub geschützt

SICHERHEITSHINWEISE UND BEDIENUNGSANLEITUNG BITTE UNBEDINGT BEACHTEN!

Art.-Nr.	ø mm	Anzahl Segmente	Nutzlänge mm		
100 0131 0100 370	131	6	NL 100		
100 0131 0200 370	131	6	NL 200		
100 0131 0300 370	131	6	NL 300		
100 0131 0400 370	131	6	NL 400		
100 0141 0100 370	141	7	NL 100		
100 0141 0200 370	141	7	NL 200		
100 0141 0300 370	141	7	NL 300		
100 0141 0400 370	141	7	NL 400		
100 0151 0100 370	151	8	NL 100		
100 0151 0200 370	151	8	NL 200		
100 0151 0300 370	151	8	NL 300		
100 0151 0400 370	151	8	NL 400		
100 0161 0100 370	161	8	NL 100		
100 0161 0200 370	161	8	NL 200		
100 0161 0300 370	161	8	NL 300		
100 0161 0400 370	161	8	NL 400		
100 0171 0100 370	171	8	NL 100		
100 0171 0200 370	171	8	NL 200		
100 0171 0300 370	171	8	NL 300		
100 0171 0400 370	171	8	NL 400		
100 0181 0100 370	181	9	NL 100		
100 0181 0200 370	181	9	NL 200		
100 0181 0300 370	181	9	NL 300		
100 0181 0400 370	181	9	NL 400		
100 0186 0100 370	186	9	NL 100		
100 0186 0200 370	186	9	NL 200		
100 0186 0300 370	186	9	NL 300		
100 0186 0400 370	186	9	NL 400		
100 0201 0100 370	201	10	NL 100		
100 0201 0200 370	201	10	NL 200		
100 0201 0300 370	201	10	NL 300		
100 0201 0400 370	201	10	NL 400		
100 0212 0100 370	212	11	NL 100		
100 0212 0200 370	212	11	NL 200		
100 0212 0300 370	212	11	NL 300		
100 0212 0400 370	212	11	NL 400		

Typ 370TD  
Ø 131 mm – 212 mm



Einzelsegmente für den Neubesatz Typ 370 TD finden Sie auf der

Seite 37



**Sonderwerkzeuge kurzfristig lieferbar !!!**

## DIAMANT-TROCKENBOHRSYSTEM MIT STAUBABSAUGUNG



# Typ 370TD

für harte Mauerwerke



## COOLER - Diamantbohrkronen

Gesundheit und Umgebung des Anwenders werden vor schädlichem Bohrstaub geschützt

Art.-Nr.	Ø mm	Anzahl Segmente	Nutzlänge mm		
100 0215 0100 370	215	11	NL 100		
100 0215 0200 370	215	11	NL 200		
100 0215 0300 370	215	11	NL 300		
100 0215 0400 370	215	11	NL 400		
100 0225 0100 370	225	11	NL 100		
100 0225 0200 370	225	11	NL 200		
100 0225 0300 370	225	11	NL 300		
100 0225 0400 370	225	11	NL 400		
100 0242 0100 370	242	12	NL 100		
100 0242 0200 370	242	12	NL 200		
100 0242 0300 370	242	12	NL 300		
100 0242 0400 370	242	12	NL 400		
100 0252 0100 370	252	12	NL 100		
100 0252 0200 370	252	12	NL 200		
100 0252 0300 370	252	12	NL 300		
100 0252 0400 370	252	12	NL 400		
100 0302 0100 370	302	15	NL 100		
100 0302 0200 370	302	15	NL 200		
100 0302 0300 370	302	15	NL 300		
100 0302 0400 370	302	15	NL 400		
100 0305 0100 370	305	15	NL 100		
100 0305 0200 370	305	15	NL 200		
100 0305 0300 370	305	15	NL 300		
100 0305 0400 370	305	15	NL 400		

Typ 370TD  
Ø 215 mm – 305 mm



Art.-Nr.	Bezug	Rohrdurchmesser	
100 0004 0092 390	je 100 mm	Ø 32mm - 92mm	
100 0004 0131 390	je 100 mm	Ø 101mm - 131mm	
100 0004 0171 390	je 100 mm	Ø 141mm - 171mm	
100 0004 0211 390	je 100 mm	Ø 181mm - 211mm	
100 0004 0306 390	je 100 mm	Ø 225mm - 306mm	

Einzelsegmente für den Neubesatz Typ 370 TD finden Sie auf der

Seite 37



**Sonderwerkzeuge kurzfristig lieferbar !!!**



## DIAMANT-TROCKENBOHRSYSTEM MIT STAUBABSAUGUNG



# Typ 375 "W"

für extra harte Mauerwerke



## COOLER - Diamantbohrkronen

Gesundheit und Umgebung des Anwenders werden vor schädlichem Bohrstaub geschützt

Art.-Nr.	Ø mm	Anzahl Segmente	Nutzlänge mm		
100 0046 0100 375	46	3	NL 100		
100 0046 0200 375	46	3	NL 200		
100 0046 0300 375	46	3	NL 300		
100 0046 0400 375	46	3	NL 400		
<b>Ø 46 mm - 72 mm</b>					
100 0051 0100 375	51	3	NL 100		
100 0051 0200 375	51	3	NL 200		
100 0051 0300 375	51	3	NL 300		
100 0051 0400 375	51	3	NL 400		
<b>Ø 51 mm - 72 mm</b>					
100 0056 0100 375	56	3	NL 100		
100 0056 0200 375	56	3	NL 200		
100 0056 0300 375	56	3	NL 300		
100 0056 0400 375	56	3	NL 400		
<b>Ø 56 mm - 72 mm</b>					
100 0061 0100 375	61	3	NL 100		
100 0061 0200 375	61	3	NL 200		
100 0061 0300 375	61	3	NL 300		
100 0061 0400 375	61	3	NL 400		
<b>Ø 61 mm - 72 mm</b>					
100 0068 0100 375	68	3	NL 100		
100 0068 0200 375	68	3	NL 200		
100 0068 0300 375	68	3	NL 300		
100 0068 0400 375	68	3	NL 400		
<b>Ø 68 mm - 72 mm</b>					
100 0072 0100 375	72	3	NL 100		
100 0072 0200 375	72	3	NL 200		
100 0072 0300 375	72	3	NL 300		
100 0072 0400 375	72	3	NL 400		
<b>Ø 72 mm - 72 mm</b>					

## Typ 375 "W"

Ø 46 mm – 72 mm

NEU im Programm !!!

Das W-Segment:

- ☞ kleine Kontaktflächen
- ☞ bessere Kühlung
- ☞ schneller im Schnitt



### Einzelsegmente für den Neubesatz

Art.- Nr.	Ø mm	Maße in mm L x B x H	
450 0051 0000 375	46- 52	24 x 3,5 x 9,0	
450 0071 0000 375	53 - 62	24 x 3,5 x 9,0	
450 0081 0000 375	63 - 87	24 x 3,5 x 9,0	
450 0101 0000 375	88 - 112	24 x 3,5 x 9,0	
450 0121 0000 375	113 - 139	24 x 3,5 x 9,0	
450 0151 0000 375	140 - 182	24 x 4,0 x 9,0	
450 0201 0000 375	183 - 272	24 x 4,5 x 9,0	
450 0900 0000 375	272 - 305	20 x 5,5 x 9,0	

Sonderwerkzeuge kurzfristig lieferbar !!!



## Typ 375 "W" für extra harte Mauerwerke



### COOLER - Diamantbohrkronen

Gesundheit und Umgebung des Anwenders werden vor schädlichem Bohrstaub geschützt

SICHERHEITSHINWEISE UND BEDIENUNGSANLEITUNG BITTE UNBEDINGT BEACHTEN!

Art.-Nr.	Ø mm	Anzahl Segmente	Nutzlänge mm
100 0076 0100 375	76	4	NL 100
100 0076 0200 375	76	4	NL 200
100 0076 0300 375	76	4	NL 300
100 0076 0400 375	76	4	NL 400
100 0082 0100 375	82	4	NL 100
100 0082 0200 375	82	4	NL 200
100 0082 0300 375	82	4	NL 300
100 0082 0400 375	82	4	NL 400
100 0086 0100 375	86	4	NL 100
100 0086 0200 375	86	4	NL 200
100 0086 0300 375	86	4	NL 300
100 0086 0400 375	86	4	NL 400
100 0092 0100 375	92	4	NL 100
100 0092 0200 375	92	4	NL 200
100 0092 0300 375	92	4	NL 300
100 0092 0400 375	92	4	NL 400
100 0101 0100 375	101	5	NL 100
100 0101 0200 375	101	5	NL 200
100 0101 0300 375	101	5	NL 300
100 0101 0400 375	101	5	NL 400
100 0106 0100 375	106	5	NL 100
100 0106 0200 375	106	5	NL 200
100 0106 0300 375	106	5	NL 300
100 0106 0400 375	106	5	NL 400
100 0112 0100 375	112	5	NL 100
100 0112 0200 375	112	5	NL 200
100 0112 0300 375	112	5	NL 300
100 0112 0400 375	112	5	NL 400
100 0121 0100 375	121	6	NL 100
100 0121 0200 375	121	6	NL 200
100 0121 0300 375	121	6	NL 300
100 0121 0400 375	121	6	NL 400
100 0126 0100 375	126	6	NL 100
100 0126 0200 375	126	6	NL 200
100 0126 0300 375	126	6	NL 300
100 0126 0400 375	126	6	NL 400

## Typ 375 "W"

Ø 76 mm – 126 mm

NEU im Programm !!!

Das W-Segment:

- ☞ kleine Kontaktflächen
- ☞ bessere Kühlung
- ☞ schneller im Schnitt



Einzelsegmente für den Neubesatz Typ 375 „W“ finden Sie auf der

Seite 37



Sonderwerkzeuge kurzfristig lieferbar !!!



## Typ 375 "W" für extra harte Mauerwerke



### COOLER - Diamantbohrkronen

Gesundheit und Umgebung des Anwenders werden vor schädlichem Bohrstaub geschützt

SICHERHEITSHINWEISE UND BEDIENUNGSANLEITUNG BITTE UNBEDINGT BEACHTEN!

Art.-Nr.	ø mm	Anzahl Segmente	Nutzlänge mm
100 0131 0100 375	131	6	NL 100
100 0131 0200 375	131	6	NL 200
100 0131 0300 375	131	6	NL 300
100 0131 0400 375	131	6	NL 400
100 0141 0100 375	141	7	NL 100
100 0141 0200 375	141	7	NL 200
100 0141 0300 375	141	7	NL 300
100 01410400 375	141	7	NL 400
100 0151 0100 375	151	8	NL 100
100 0151 0200 375	151	8	NL 200
100 0151 0300 375	151	8	NL 300
100 0151 0400 375	151	8	NL 400
100 0161 0100 375	161	8	NL 100
100 0161 0200 375	161	8	NL 200
100 0161 0300 375	161	8	NL 300
100 0161 0400 375	161	8	NL 400
100 0171 0100 375	171	8	NL 100
100 0171 0200 375	171	8	NL 200
100 0171 0300 375	171	8	NL 300
100 0171 0400 375	171	8	NL 400
100 0181 0100 375	181	9	NL 100
100 0181 0200 375	181	9	NL 200
100 0181 0300 375	181	9	NL 300
100 0181 0400 375	181	9	NL 400
100 0186 0100 375	186	9	NL 100
100 0186 0200 375	186	9	NL 200
100 0186 0300 375	186	9	NL 300
100 0186 0400 375	186	9	NL 400
100 0201 0100 375	201	10	NL 100
100 0201 0200 375	201	10	NL 200
100 0201 0300 375	201	10	NL 300
100 0201 0400 375	201	10	NL 400
100 02120100 375	212	11	NL 100
100 0212 0200 375	212	11	NL 200
100 0212 0300 375	212	11	NL 300
100 0212 0400 375	212	11	NL 400

## Typ 375 "W"

ø 131 mm – 212 mm

NEU im Programm !!!

Das W-Segment:

- ☞ kleine Kontaktflächen
- ☞ bessere Kühlung
- ☞ schneller im Schnitt



Einzelsegmente für den Neubesatz Typ 375 „W“ finden Sie auf der

Seite 37



Sonderwerkzeuge kurzfristig lieferbar !!!



## Typ 375 "W" für extra harte Mauerwerke



### COOLER - Diamantbohrkronen

Gesundheit und Umgebung des Anwenders werden vor schädlichem Bohrstaub geschützt

SICHERHEITSHINWEISE UND BEDIENUNGSANLEITUNG BITTE UNBEDINGT BEACHTEN!

Art.-Nr.	Ø mm	Anzahl Segmente	Nutzlänge mm
100 0215 0100 375	215	11	NL 100
100 0215 0200 375	215	11	NL 200
100 0215 0300 375	215	11	NL 300
100 0215 0400 375	215	11	NL 400
100 0225 0100 375	225	11	NL 100
100 0225 0200 375	225	11	NL 200
100 0225 0300 375	225	11	NL 300
100 0225 0400 375	225	11	NL 400
100 0242 0100 375	242	12	NL 100
100 0242 0200 375	242	12	NL 200
100 0242 0300 375	242	12	NL 300
100 0242 0400 375	242	12	NL 400
100 0252 0100 375	252	12	NL 100
100 0252 0200 375	252	12	NL 200
100 0252 0300 375	252	12	NL 300
100 0252 0400 375	252	12	NL 400
100 0302 0100 375	302	15	NL 100
100 0302 0200 375	302	15	NL 200
100 0302 0300 375	302	15	NL 300
100 0302 0400 375	302	15	NL 400
100 0305 0100 375	305	15	NL 100
100 0305 0200 375	305	15	NL 200
100 0305 0300 375	305	15	NL 300
100 0305 0400 375	305	15	NL 400

**Typ 375 "W"**  
Ø 215 mm – 305 mm

**NEU im Programm !!!**

**Das W-Segment:**

- ☞ kleine Kontaktflächen
- ☞ bessere Kühlung
- ☞ schneller im Schnitt



### Überlängenberechnung der Bohrkronen

Art. - Nr.	Bezug	Rohrdurchmesser
100 0004 0092 390	je 100 mm	Ø 32 mm - 92 mm
100 0004 0131 390	je 100 mm	Ø 101 mm - 131 mm
100 0004 0171 390	je 100 mm	Ø 141 mm - 171 mm
100 0004 0211 390	je 100 mm	Ø 181 mm - 211 mm
100 0004 0306 390	je 100 mm	Ø 225 mm - 306 mm

Einzelsegmente für den Neubesatz Typ 375 „W“ finden Sie auf der

Seite 37 

**Sonderwerkzeuge kurzfristig lieferbar !!!**





## Bedienungsanleitung Diamant-Trockenbohrsystem COOLER

Bitte vor Inbetriebnahme sorgfältig durchlesen und beachten.



Das **COOLER** - Bohrsystem ist ausschließlich für den Trockenbohrbetrieb mit Staubabsaugung zulässig. Grundsätzlich ist zu beachten, dass das System nur in Verbindung mit geeigneten Zusatzgeräten, wie Antriebsmotore und Staubsauger, funktioniert. Für den Betrieb der Zusatzgeräte wie Antriebsbohrmaschine und Staubsauger gelten ausschließlich nur die Sicherheitshinweise und Garantiebestimmungen der jeweiligen Gerätehersteller.

### Inbetriebnahme

Das Gerät ist nur für den gewerblichen Gebrauch bestimmt und darf nur von unterwiesenen Personen bedient werden.

Bitte nehmen Sie die Inbetriebnahme nach folgender Anweisung schrittweise vor:

1. Entfernen Sie das Bohrfutter von der Antriebsmaschine 1 und ermitteln Sie die Abmessungen des Anschlussgewindezapfens 1.2 z. B. Cardi 1800-162 A1 = M 18 x 2,5.
2. Schrauben Sie jetzt den passenden Maschinenanschluss 2 (Adapter) auf den Gewindezapfen 1.2 der Antriebsmaschine 1.
3. Verschrauben Sie die vormontierte Bohrmaschine 1 inkl. Maschinenanschluss mit dem Anschlussgewinde M32 x 1,5 des Staubrotors 3.
4. Montieren Sie den verstellbaren Tiefenschlag der Bohrmaschine so, dass das rotierbare Staubrotorgehäuse 3.2 während des Betriebes nicht herumschlagen kann.
5. Nach dem Studium der Bedienungsanleitung für die Bohrmaschine 1 lassen Sie den komplett verschraubten Staubrotor kurz Probe laufen. Überzeugen Sie sich von dem einwandfreien Rundlauf der Aufnahmewelle 3.1 des Staubrotors 3.
6. Verriegeln Sie die von Ihnen ausgewählte Diamant-Trocken-Bohrkrone 4 mit dem Bajonettverschluss. Die Sicherungsmutter 3.4 nur handfest, ohne mechanische Werkzeuge, verschrauben.
7. Stecken Sie den Zentrierbohrer 5 innwandig in die Aufnahmewelle 3.1 des Staubrotors 3.
8. Nach dem eingehenden Studium der Bedienungsanleitung des Staubsaugers, stellen Sie die Saugschlauchverbindung zum Staubrotor 3 her.
9. Schalten Sie bitte zuerst den Staubsauger an und überprüfen, ob vorne am Bohrwerkzeug ein Sog (Unterdruck) entsteht.
10. Setzen Sie mit leichtem Andruck den vormontierten Zentrierbohrer 5 auf die beabsichtigte Bohrstelle.
11. Bevor Sie die Bohrmaschine einschalten, sorgen Sie für einen sicheren Stand, so dass Sie jederzeit Gleichgewicht halten können. Den Handgriff 1.1 gut feststellen und festhalten.
12. Schalten Sie die Bohrmaschine ein und bohren Sie das Zentrierloch mit dem Zentrierbohrer 5 so tief, dass die Diamantsegmente 4.1 ca. eine 5 mm tiefe Ringnut in das Gestein fräsen.
13. Schalten Sie die Bohrmaschine nach dem Zentrieren aus! Nach dem völligen Stillstand der Maschine ziehen Sie den Zentrierbohrer 5 in Achsrichtung aus der Aufnahmewelle 3.1 des Staubrotors 3 heraus.
14. Setzen Sie die Diamantbohrkrone in die vorgebohrte Ringnut. Schalten Sie die Bohrmaschine ein und bohren unter gleichmäßigem Andruck das Loch fertig.
15. Nach Fertigstellung der Bohrung schalten Sie die Bohrmaschine aus. Ziehen Sie das Bohrwerkzeug aus dem Bohrloch heraus.
16. Entfernen Sie den Bohrkern aus dem Bohrloch. Falls der Bohrkern im Bohrloch nicht abgebrochen ist, brechen Sie ihn mit Hilfe eines Meißels oder Schraubendrehers. Durch den Sog (abhängig vom eingesetzten Saugertyp) kann es geschehen, dass der Bohrkern in der Bohrkrone stecken bleibt. Dann bitte unbedingt alle Bruchstücke aus der Bohrkrone und aus dem Ansaugkanal entfernen.
17. Möchten Sie tiefere Bohrungen einbringen als es die Nutzlänge Ihres Diamant-Trocken-Bohrers zulässt? Kein Problem, es gibt sogar zwei Möglichkeiten, tiefer zu bohren:
  - a) Sie benutzen eine andere Diamant-Trocken-Bohrkrone mit gleichem Bohrdurchmesser und aus reichender Nutzlänge oder
  - b) Sie benutzen eine unserer Systemverlängerungen, die ebenfalls mit dem Bajonettverschluss gekuppelt werden. Lieferbare Nutzlängen: 200 mm, 300 mm, 400 mm, 600 mm und 1000 mm. Diese Systemverlängerungen können ab Bohrdurchmesser 68 mm eingesetzt werden.
18. Das Trockenbohrsystem ist nicht für den Einsatz in Stahlbeton oder ähnlich harte Baustoffe geeignet.

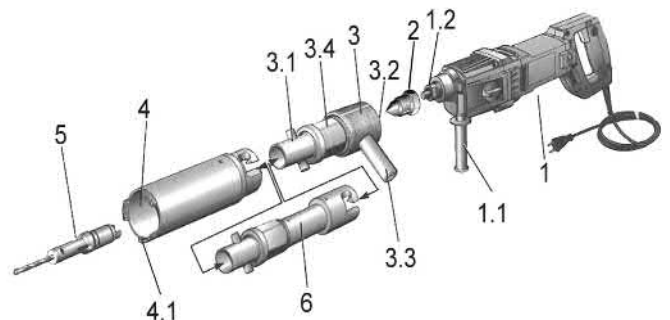

**Sonderwerkzeuge kurzfristig lieferbar !!!**



## Sicherheitshinweise Diamant-Trockenbohrsystem COOLER



1. Beim Gebrauch von Elektrowerkzeugen sind zum Schutz gegen elektrischen Schlag, Verletzungs- und Brandgefahr die grundsätzlichen Sicherheitsmaßnahmen zu beachten.
2. Halten Sie Kinder fern. Lassen Sie andere Personen nicht das Werkzeug oder Stromkabel berühren, halten Sie von Ihrem Arbeitsplatz fern.
3. Benutzen Sie eine Schutzbrille.
4. Seien Sie stets aufmerksam und beobachten Sie Ihre Arbeit. Gehen Sie vernünftig vor.
5. Pflegen Sie Ihre Werkzeuge mit Sorgfalt.
6. Zweckentfremden Sie die Gerätschaften und Werkzeuge des Diamant-Trocken-Bohrsystems nicht.
7. Achtung!!! Zu Ihrer eigenen Sicherheit, benutzen Sie nur Zubehör und Zusatzgeräte, die in der Bedienungsanleitung angegeben oder vom Werkzeughersteller empfohlen oder angegeben werden. Der Gebrauch anderer als in der Bedienungsanleitung oder im Katalog empfohlener Einsatzwerkzeuge oder Zubehöre kann eine persönliche Verletzungsgefahr für Sie bedeuten.
8. Für den „Freihand-Bohrbetrieb“ dürfen nur Antriebsbohrmaschinen mit Sicherheitsrutschkupplung verwendet werden.
9. Für den „Freihand-Bohrbetrieb“ wird aus Sicherheitsgründen der Bohrdurchmesser im Verhältnis zur Bohrnutzlänge der Bohrkronen begrenzt.

Als jeweils maximale Obergrenze gelten für den Freihand-Bohrbetrieb:

Bohrkronennutzlänge 400 mm max. Bohrdurchmesser 82 mm

Bohrkronennutzlänge 300 mm max. Bohrdurchmesser 101 mm

Bohrkronennutzlänge 200 mm max. Bohrdurchmesser 126 mm

Bohrkronennutzlänge 100 mm max. Bohrdurchmesser 201 mm

**Die Benutzung der Zentrierstange wird ab Bohrdurchmesser 126 mm vorgeschrieben !!!**

### Anwendung wie folgt:

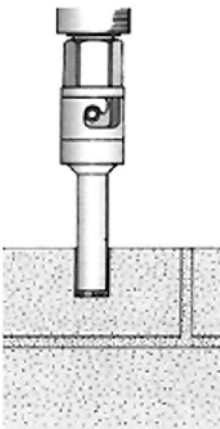

Mit einer COOLER Bohrkronen  
 $\varnothing$  32 mm x NL 200 mm eine Bohrung  
von ca. 100 mm Tiefe bohren.  
Bohrkern entfernen.

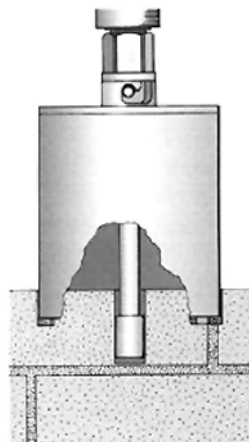

Zentrierstange wie einen Zentrierbohrer  
montieren. Die Zentrierstange in  
das Bohrloch einführen und mit dem  
Bohrvorgang beginnen.

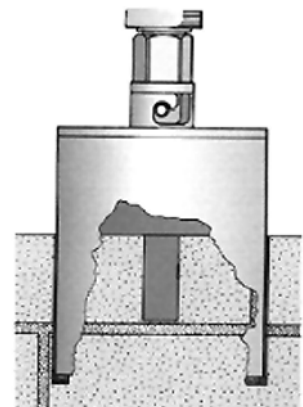

Nach ca. 30 mm Bohrtiefe ist eine  
Ringnut gebohrt, die es sicher zulässt,  
dass jetzt ohne Zentrierstange fertig  
gebohrt werden kann.

**Sonderwerkzeuge kurzfristig lieferbar !!!**



Das Diamant-Trocken-Bohrsystem  
Anschluss 1 1/4" UNC Muffe

Typ 370 TD

Ø 35 mm - 305 mm

Typ 370 TD - Mauerwerk, Kalksandstein, Poroton, Ziegel

Art.-Nr.	Ø mm	Anzahl Segmente	Nutzlänge mm		
255 0041 0300 370	41	3	300		
255 0046 0300 370	46	3	300		
255 0051 0300 370	51	3	300		
255 0054 0300 370	54	4	300		
255 0061 0300 370	61	3	300		
255 0066 0300 370	66	3	300		
255 0071 0300 370	71	3	300		
255 0081 0300 370	81	4	300		
255 0091 0300 370	91	4	300		
255 0101 0300 370	101	5	300		
255 0106 0300 370	106	5	300		
255 0111 0300 370	111	5	300		
255 0121 0300 370	121	6	300		
255 0126 0300 370	126	6	300		
255 0131 0300 370	131	6	300		
255 0141 0300 370	141	7	300		
255 0151 0300 370	151	8	300		
255 0161 0300 370	161	8	300		
255 0171 0300 370	171	8	300		
255 0181 0300 370	181	9	300		
255 0186 0300 370	186	9	300		
255 0201 0300 370	201	10	300		
255 0212 0300 370	212	11	300		
255 0225 0300 370	225	11	300		
255 0250 0300 370	250	12	300		
255 0300 0300 370	300	15	300		
255 0305 0300 370	305	15	300		



**Einzelsegmente**  
für den Neubesatz Ihrer

**Trockenbohrkronen**

finden Sie  
auf der Seite 37

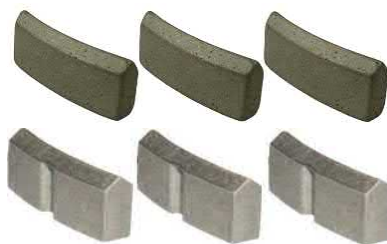

Art.-Nr.	Bezug	
260 0003 0000 926	Zentrierbohrer NL 300 mm	
110 0000 0000 390	Anbohrhilfe Brett Ø 41 - 61 mm wahlweise	
260 0000 0012 114	ROBEC Saugrotor G 1/2"	
260 0000 0000 114	ROBEC Saugrotor 11/4" UNC	
260 0000 0M18 114	ROBEC Saugrotor M 18 x 2,5	
260 0000 0058 114	ROBEC Saugrotor 5/8"	



**Sonderwerkzeuge kurzfristig lieferbar !!!**

SICHERHEITSHINWEISE UND BEDIENUNGSANLEITUNG BITTE UNBEDINGT BEACHTEN!

# Steckdosenbohrer



## Das Diamant-Trocken-Bohrsystem G12 NT mit Bajonettanschluss

**Ø 68/82 mm**

**Typ 190** - Zum Bohren von normalem Mauerwerk, Farbe: Lila

Art.-Nr.	Ø mm	Anzahl Segmente	Nutzlänge mm
350 0068 0060 190	68	3	60
350 0082 0060 190	82	4	60



**Typ 170TD** - Zum Bohren von hartem Mauerwerk, Farbe: Blau

Art.-Nr.	Ø mm	Anzahl Segmente	Nutzlänge mm
350 0068 0060 170	68	3	60
350 0082 0060 170	82	4	60



**Typ 150** - Zum Bohren von Fliesen, Farbe: Gold

Art.-Nr.	Ø mm	Anzahl Segmente	Nutzlänge mm
350 0068 0060 150	68	3	60
350 0082 0060 150	82	4	60



**Typ 170** - Zum Bohren von extrem hartem Mauerwerk Farbe: Grün

Art.-Nr.	Ø mm	Anzahl Segmente	Nutzlänge mm
350 0068 0060 170	68	3	60
350 0082 0060 170	82	4	60



**NEU**

**G12 Zubehör** (Maschinenanschlüsse, Zentrierbohrer)

Art.-Nr.	Bezeichnung
350 0000 0000 001	G12 Maschinenanschluss M18 x 2,5
350 0000 0000 002	G12 Maschinenanschluss 5/8" UN 16G
350 0000 0000 003	G12 Maschinenanschluss 1/2" UNF 20G
350 0000 0000 004	G12 Zentrierbohrer ø 8 mm x 118 mm



**Sonderwerkzeuge kurzfristig lieferbar !!!**



# Steckdosenbohrer



## Das Diamant-Trocken-Bohrsystem M16 mit Gewindeanschluss

Ø 68/82 mm

**Typ 190** - Zum Bohren von normalem Mauerwerk, Farbe: Lila

Art.-Nr.	Ø mm	Anzahl Segmente	Nutzlänge mm		
400 0068 0060 190	68	3	60		
400 0082 0060 190	82	4	60		



**Typ 170** - Zum Bohren von hartem Mauerwerk, Farbe: Blau

Art.-Nr.	Ø mm	Anzahl Segmente	Nutzlänge mm		
400 0068 0060 192	68	3	60		
400 0082 0060 192	82	4	60		



**Typ 175W** - Zum Bohren von sehr hartem Mauerwerk: Farbe: Grün

Art.-Nr.	Ø mm	Anzahl Segmente	Nutzlänge mm		
400 0068 060W 175	68	3	60		
400 0082 060W 175	82	4	60		



**Typ Silver-Cut** - Zum Bohren von Mauerwerk, Farbe: Silber

Art.-Nr.	Ø mm	Anzahl Segmente	Nutzlänge mm		
400 0068 0060 ECO	68	3	60		
400 0082 0060 ECO	82	4	60		



**M16 Zubehör** (Gewindeaufnahmen, Zentrierbohrer)

Art.-Nr.	Bezeichnung	
400 0000 0000 001	Gewindeaufnahme M16 / 6-kant	
400 0000 0000 002	Gewindeaufnahme M16 / SDS-Plus	
400 0000 0000 030	Adapter M16 Zapfen / M18x2,5 Muffe	
400 0000 0000 003	M16 Zentrierbohrer ø 8 mm x 130 mm	



**Sonderwerkzeuge kurzfristig lieferbar !!!**

## Steckdosenbohrer



**Das Diamant-Trocken-Bohrsystem  
Mit Saughaube M16**

**Ø 68/82 mm**



**Neu !!**

**Die perfekte Staubabsaugung für das  
Diamant Trocken Steckdosen Bohren!**

Der Bohrstaub wird durch den Bohrkronenkörper hinten durch den Deckel gesaugt. Eine kurze und sehr kompakte Bauart garantiert ein schnelles, wirtschaftliches Bohren. Das geringe Eigengewicht verwöhnt den Anwender. Der Zentrierbohrer arbeitet mit einem Federandruck, das Anbohren wird präzise durchgeführt. Der Schaft des Zentrierbohrers ist magnetisch. Durch einfaches Einstecken und Wiederabziehen wird der Zentrierbohrer gewechselt.

**Zubehör** (Maschinenanschluss Zentrierbohrer, Bohrkronen)

Art.- Nr	Bezeichnung	
400 000 100 161 82	Saughaube Anschluss M 16	
400 000 000 000 31	Adapter M16 Zapfen / M18 Muffe	
400 000 000 000 35	Zentrierbohrer mit Druckfeder	
400 0068 006 1192	Diamant Bohrkronen Ø 68 mm Anschluss M16 mit Deckelöffnung	
400 0082 006 1192	Diamant Bohrkronen Ø 82 mm Anschluss M16 mit Deckelöffnung	



Absaughaube

Bohrkronen Ø 68 mm und Ø 82 mm .  
Absaugung durch den Deckel !

Adapter  
M16 / M18 x 2,5

Federdruck Zentrierbohrer

**Sonderwerkzeuge kurzfristig lieferbar !!!**

# Diamant - Trockenbohrsegmente mit Absaugung



**Typ 375 W** Für extrem hartes Mauerwerk

**Typ 370 TD** für hartes Mauerwerk

**Typ 390** für normales Mauerwerk



Kontakt unter: Tel 0 51 41 - 8 30 07 \* Fax 0 51 41 - 88 15 45 \* eMail geisslerkuper@t-online.de

	Typ 375 W		
Art.- Nr.	Ø mm	Maße in mm L x B x H	
450 0051 0000 375	48 - 52	24 x 3,5 x 9,0	
450 0071 0000 375	53 - 62	24 x 3,5 x 9,0	
450 0081 0000 375	63 - 87	24 x 3,5 x 9,0	
450 0101 0000 375	88 - 112	24 x 3,5 x 9,0	
450 0121 0000 375	113 - 139	24 x 3,5 x 9,0	
450 0151 0000 375	140 - 182	24 x 4,0 x 9,0	
450 0201 0000 375	183 - 272	24 x 4,5 x 9,0	
450 0900 0000 375	272 - 305	20 x 5,5 x 9,0	



**NEU**

	Typ 370 TD		
Art.- Nr.	Ø mm	Maße in mm L x B x H	
450 0035 00370 TD	30 - 40	16 x 3,5 x 10	
450 0045 00370 TD	40 - 50	24 x 3,5 x 10	
450 0060 00370 TD	50 - 70	24 x 3,5 x 10	
450 0101 00370 TD	70 - 100	24 x 3,5 x 10	
450 0150 00370 TD	100 - 160	24 x 4,0 x 10	
450 0200 00370 TD	160 - 250	24 x 4,5 x 10	
450 0400 00370 TD	251 - 600	24 x 5,0 x 10	



	Typ 390		
Art.- Nr.	Ø mm	Maße in mm L x B x H	
450 0032 0001 390	32 - 37	18 x 3,0 x 8,0	
450 0045 0001 390	38 - 48	20 x 3,6 x 8,0	
450 0060 0001 390	50 - 75	20 x 3,6 x 8,0	
450 0090 0001 390	76 - 112	25 x 3,6 x 8,0	
450 0140 0001 390	125 - 190	25 x 3,6 x 8,0	
450 0400 0001 390	125 - 190	24 x 4,0 x 8,0	
450 0201 0001 390	192 - 500	24 x 4,0 x 8,0	
450 0500 0001 390	225 - 305	24 x 4,5 x 8,0	



**COOLER -  
Trockenbohr - Segmente**

Andere Segmenttypen für  
spezielle Anwendungen  
sind kurzfristig für alle  
Ø lieferbar !!!

**Sondersegmente kurzfristig lieferbar !!!**



## Diamant-Sägeblätter für Wandsägen



### Von 5 - 11 kW Maschinenleistung

<b>WSCX 106 Laser</b> für Beton, armiert, Trennschneider				
<i>Diamant-Sägeblatt für Wandsägen 5 - 11 kW - Nassschnitt - Laser geschweißt</i>				
Art.-Nr.	Bezeichnung	ø in mm	Segmentabmessungen Länge x Breite x Höhe	
501 0600 2045 106	WSCX 106 Laser	600	20 x 4,4 x 12 (mm)	
501 0600 2050 106	WSCX 106 Laser	600	20 x 4,8 x 12 (mm)	
501 0600 2050 106	WSCX 106 Laser	600	20 x 5,0 x 12 (mm)	
501 0650 2045 106	WSCX 106 Laser	650	20 x 4,4 x 12 (mm)	
501 0650 2050 106	WSCX 106 Laser	650	20 x 4,6 x 12 (mm)	
501 0700 2050 106	WSCX 106 Laser	700	20 x 4,8 x 12 (mm)	
501 0800 2045 106	WSCX 106 Laser	800	20 x 4,6 x 12 (mm)	
501 0900 2045 106	WSCX 106 Laser	900	20 x 4,6 x 12 (mm)	
501 1001 2045 106	WSCX 106 Laser	1000	20 x 4,4 x 12 (mm)	
501 1200 2045 106	WSCX 106 Laser	1200	20 x 4,4 x 12 (mm)	



### Von 10 - 30 kW Maschinenleistung

<b>WSCX 107 Laser</b> für Beton, armiert, Trennschneider				
<i>Diamant-Sägeblatt für Wandsägen 10 - 30 kW - Nassschnitt - Laser geschweißt</i>				
Art.-Nr.	Bezeichnung	ø in mm	Segmentabmessungen Länge x Breite x Höhe	
501 0600 2045 107	WSCX 107 Laser	600	20 x 4,4 x 12 (mm)	
501 0600 2050 107	WSCX 107 Laser	600	20 x 4,6 x 12 (mm)	
501 0600 2050 107	WSCX 107 Laser	600	20 x 5,0 x 12 (mm)	
501 0650 2045 107	WSCX 107 Laser	650	20 x 4,4 x 12 (mm)	
501 0650 2050 107	WSCX 107 Laser	650	20 x 4,6 x 12 (mm)	
501 0700 2050 107	WSCX 107 Laser	700	20 x 4,6 x 12 (mm)	
501 0800 2045 107	WSCX 107 Laser	800	20 x 4,6 x 12 (mm)	
501 0900 2045 107	WSCX 107 Laser	900	20 x 4,6 x 12 (mm)	
501 1001 2045 107	WSCX 107 Laser	1000	20 x 4,4 x 12 (mm)	
501 1200 2045 107	WSCX 107 Laser	1200	20 x 4,4 x 12 (mm)	



Haben Sie schon die neuesten Informationen über Geißler & Kuper Wandsägen?

Auf Wunsch senden wir Ihnen gern ausführliche Unterlagen zu.



**Sonderwerkzeuge kurzfristig lieferbar !!!**

## Diamant-Sägeblätter für Fugenschneider Beton

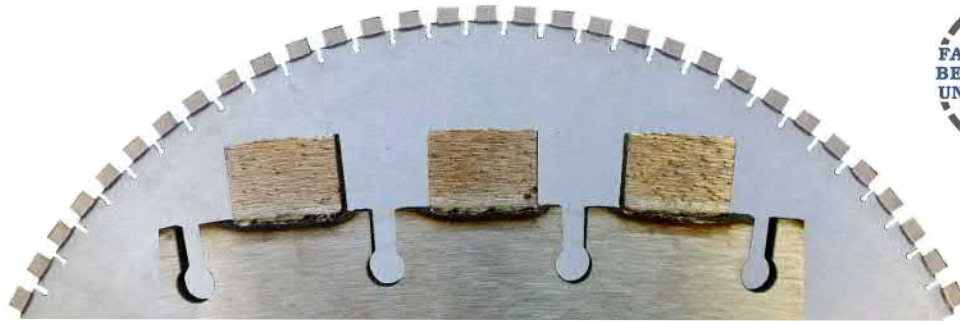

### Von 5 - 11 kW Maschinenleistung

BAC Laser 11		für Beton, armiert, Trennschneider <b>Schmale Ausführung !!!</b>		
<b>Diamant-Sägeblatt für Fugenschneider Nassschnitt - Laser geschweißt</b>				
Art.-Nr.	Bezeichnung	ø in mm	Segmentabmessungen Länge x Breite x Höhe	
520 0600 3640 012	BAC Laser 11	600	20 x 3,6 x 12 (mm)	<b>Neu !!</b>
520 0600 4540 012	BAC Laser 11	600	20 x 4,6 x 12 (mm)	
520 0700 3640 012	BAC Laser 11	700	20 x 3,6 x 12 (mm)	
520 0800 3640 012	BAC Laser 11	800	20 x 3,6 x 12 (mm)	

### Bis max. 20 kW Maschinenleistung

BAC Laser Turbo		für Beton, armiert, Trennschneider		
<b>Diamant-Sägeblatt für Fugenschneider bis max. 20 kW - Nassschnitt - Laser geschweißt</b>				
Art.-Nr.	Bezeichnung	ø in mm	Segmentabmessungen Länge x Breite x Höhe	
520 0350 3040 005	BAC Laser Turbo	350	20 x 3,2 x 10 (mm)	<b>Neu !!</b>
520 0400 3640 005	BAC Laser Turbo	400	20 x 3,4 x 10 (mm)	
520 0450 3840 005	BAC Laser Turbo	450	20 x 4,6 x 10 (mm)	
520 0500 3840 005	BAC Laser Turbo	500	20 x 3,6 x 10 (mm)	
520 0600 4440 005	BAC Laser Turbo	600	20 x 4,3 x 10 (mm)	
520 0650 4440 005	BAC Laser Turbo	650	20 x 4,3 x 10 (mm)	
520 0700 4640 005	BAC Laser Turbo	700	20 x 4,8 x 10 (mm)	
520 0800 5040 005	BAC Laser Turbo	800	20 x 4,8 x 10 (mm)	

### Diamant-Sägeblätter für Frischbeton auf Anfrage !!!



**Unsere  
Fugenschneider  
finden Sie auf  
Seite 80**

Haben Sie schon die neuesten Informationen über Geißler & Kuper Fugenschneider?

Auf Wunsch senden wir Ihnen gern ausführliche Unterlagen zu.

**Sonderwerkzeuge kurzfristig lieferbar !!!**



## Diamant-Sägeblätter für Fugenschneider Beton

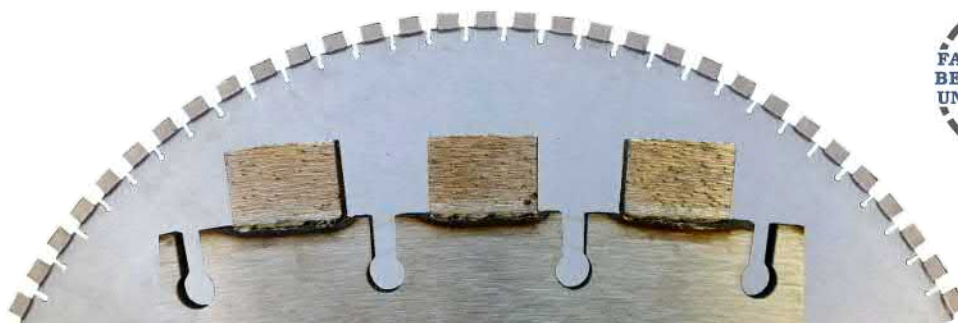

### Bis 11 kW Maschinenleistung

<b>BACC 12</b>		für Beton, armiert, Trennschneider		
<i>Diamant-Sägeblatt für Fugenschneider Nassschnitt - Laser geschweißt</i>				
Art.-Nr.	Bezeichnung	ø in mm	Segmentabmessungen 20 mm x Breit x 12 mm	
500 0000 0060 012	<i>BACC 12</i>	600	Breit: 4,0 / 4,4 / 4,8 / 5,0 mm	
500 0000 0065 012	<i>BACC 12</i>	650	Breit: 4,0 / 4,4 / 4,8 / 5,0 mm	
500 0000 0070 012	<i>BACC 12</i>	700	Breit: 4,0 / 4,4 / 4,8 / 5,0 mm	
500 0000 0080 012	<i>BACC 12</i>	800	Breit: 4,4 / 4,8 / 5,0 mm	
500 0000 0090 012	<i>BACC 12</i>	900	Breit: 4,4 / 4,8 / 5,0 mm	
500 0000 0100 012	<i>BACC 12</i>	1000	Breit: 4,4 / 4,8 / 5,0 mm	
500 0000 0120 012	<i>BACC 12</i>	1200	Breit: 4,4 / 4,8 / 5,0 mm	

Neu !!

### 15 - 30kW Maschinenleistung

<b>BACC 34</b>		für Beton, armiert, Trennschneider		
<i>Diamant-Sägeblatt für Fugenschneider bis max. 20 kW - Nassschnitt - Laser geschweißt</i>				
Art.-Nr.	Bezeichnung	ø in mm	Segmentabmessungen 20 mm x Breite x 12 mm	
500 0000 0060 034	<i>BACC 34</i>	600	Breit: 4,0 / 4,4 / 4,8 / 5,0 mm	
500 0000 0065 034	<i>BACC 34</i>	650	Breit: 4,0 / 4,4 / 4,8 / 5,0 mm	
500 0000 0070 034	<i>BACC 34</i>	700	Breit: 4,0 / 4,4 / 4,8 / 5,0 mm	
500 0000 0080 034	<i>BACC 34</i>	800	Breit: 4,4 / 4,8 / 5,0 mm	
500 0000 0090 034	<i>BACC 34</i>	900	Breit: 4,4 / 4,8 / 5,0 mm	
500 0000 0100 034	<i>BACC 34</i>	1000	Breit: 4,4 / 4,8 / 5,0 mm	
500 0000 0120 034	<i>BACC 34</i>	1200	Breit: 4,4 / 4,8 / 5,0 mm	

Neu !!



Unsere  
Fugenschneider  
finden Sie auf  
Seite 80

Sonderwerkzeuge kurzfristig lieferbar !!!

# Diamant-Sägeblätter für Fugenschneider Asphalt



## bis 11 kW Maschinenleistung

### APC-LASER-105 für Asphalt, Trennschneider mit Schrägsegmenten

bis 11 kW

*Diamant-Sägeblatt "Block-Segment" für Fugenschneider bis 11kW - lasergeschweißt*

Art.-Nr.	Bezeichnung	Ø in mm	Segmentabmessungen Länge x Breite x Höhe	
520 0350 3240 105	APC-LASER-105	350	40 x 3,0 x 10 (mm)	
520 0400 3540 105	APC-LASER-105	400	40 x 3,6 x 10 (mm)	
520 0450 4040 105	APC-LASER-105	450	40 x 3,6 x 10 (mm)	
520 0500 4040 105	APC-LASER-105	500	40 x 4,0 x 10 (mm)	
520 0600 4540 10	APC-LASER-105	600	40 x 4,0 x 10 (mm)	



## bis 15 kW Maschinenleistung

### APCC 20 für Asphalt, Trennschneider

bis 15 kW

*Diamant-Sägeblatt für Fugenschneider bis 20 kW - lasergeschweißt* *Standard - Typ*

Art.-Nr.	Bezeichnung	Ø in mm	Segmentabmessungen 24 x Breite x 12 mm	
500 0500 0000 020	APCC 20 Asphalt	500	3,8 und 4,0 mm	
500 0600 0000 020	APCC 20 Asphalt	600	3,8 - 4,0 - 4,5 - 4,7 mm	
500 0700 0000 020	APCC 20 Asphalt	700	4,0 - 4,5 - 4,7 mm	
500 0800 0000 020	APCC 20 Asphalt	800	4,5 und 4,7 mm	
500 1000 0000 020	APCC 20 Asphalt	1000	4,5 und 4,7 mm	
500 1200 0000 020	APCC 20 Asphalt	1200	4,5 und 4,7 mm	

Neu

## 15 - 30 kW Maschinenleistung

### APCC 30 für Asphalt, Trennschneider

ab 15 kW  
bis 30 kW

*Diamant-Sägeblatt für Fugenschneider ab 15 kW - lasergeschweißt* *Profi - Typ*

Art.-Nr.	Bezeichnung	Ø in mm	Segmentabmessungen 24 x Breite x 12 mm	
500 0500 0000 030	APCC 30 Asphalt	500	3,8 und 4,0 mm	
500 0600 0000 030	APCC 30 Asphalt	600	3,8 - 4,0 - 4,5 - 4,7 mm	
500 0700 0000 030	APCC 30 Asphalt	700	4,0 - 4,5 - 4,7 mm	
500 0800 0000 030	APCC 30 Asphalt	800	4,5 und 4,7 mm	
500 1000 0000 030	APCC 30 Asphalt	1000	4,5 und 4,7 mm	
500 1200 0000 030	APCC 30 Asphalt	1200	4,5 und 4,7 mm	

Neu

Unsere Fugenschneider finden Sie auf Seite 79

# Diamant-Sägeblätter Trockenschnitt



**Beton CUT 12**    **Allgemeine Betonzeugnisse**    **Segmenthöhe 12 mm**    **ab 0,5 KW**

**Diamant-Sägeblatt für Handmaschinen - gesintert, Trockenschnitt**

Art.-Nr.	Bezeichnung	Ø in mm	Segmentabmessungen Länge x Breite x Höhe	
510 0115 2038 743	<i>Beton CUT 12</i>	115 x 2,0	37 x 2,0 x <b>12,0</b> (mm)	
510 0125 2038 743	<i>Beton CUT 12</i>	125 x 2,0	37 x 2,0 x <b>12,0</b> (mm)	
510 0230 2738 743	<i>Beton CUT 12</i>	230 x 2,6	40 x 2,6 x <b>12,0</b> (mm)	

**LSK-Sprint**    **für Beton, Ziegel, Klinker**    **ab 0,5 KW**

**Diamant-Sägeblatt "Turbo-Segment" für Trocken- / Nassschnitt**

Art.-Nr.	Bezeichnung	Ø in mm	Segmentabmessungen Länge x Breite x Höhe	
520 0115 2442 759	<i>LSK-Sprint-759</i>	115 x 2,4	42 x 2,4 x 9,0 (mm)	
520 0125 2442 759	<i>LSK-Sprint-759</i>	125 x 2,4	42 x 2,4 x 9,0 (mm)	
520 0150 2442 759	<i>LSK-Sprint-759</i>	150 x 2,5	42 x 2,4 x 9,0 (mm)	
520 0178 2842 759	<i>LSK-Sprint-759</i>	178 x 2,8	42 x 2,8 x 9,0 (mm)	
520 0230 3042 759	<i>LSK-Sprint-759</i>	230 x 3,0	42 x 3,0 x 9,0 (mm)	
520 0300 3442 759	<i>LSK-Sprint-759</i>	300 x 3,4	42 x 3,4 x 9,0 (mm)	
520 0350 3842 759	<i>LSK-Sprint-759</i>	350 x 3,8	42 x 3,8 x 9,0 (mm)	

**Dini-BAC-10**    **für Beton, Verbundpflaster, Ziegel, Klinker**    **ab 0,5 KW**

**Diamant-Sägeblatt für Handmaschinen - lasergeschweißt, Trockenschnitt**

Art.-Nr.	Bezeichnung	Ø in mm	Segmentabmessungen Länge x Breite x Höhe	
510 0115 2030 745	<i>Dini-BAC-10-745</i>	115 x 2,0	30 x 2,0 x 10,0 (mm)	
510 0125 2330 745	<i>Dini-BAC-10-745</i>	125 x 2,1	30 x 2,1 x 10,0 (mm)	
510 0150 2330 745	<i>Dini-BAC-10-745</i>	150 x 2,2	30 x 2,2 x 10,0 (mm)	
510 0180 2433 745	<i>Dini-BAC-10-745</i>	180 x 2,3	33 x 2,3 x 10,0 (mm)	
510 0230 2438 745	<i>Dini-BAC-10-745</i>	230 x 2,5	38 x 2,5 x 10,0 (mm)	
510 0300 2840 745	<i>Dini-BAC-10-745</i>	300 x 2,8	40 x 2,8 x 10,0 (mm)	
510 0350 2850 745	<i>Dini-BAC-10-745</i>	350 x 3,0	40 x 3,0 x 10,0 (mm)	
510 0400 3640 745	<i>Dini-BAC-10-745</i>	400 x 3,6	40 x 3,6 x 10,0 (mm)	
510 0450 3640 745	<i>Dini-BAC-10-745</i>	450 x 3,6	40 x 3,6 x 10,0 (mm)	
510 0500 4040 745	<i>Dini-BAC-10-745</i>	500 x 4,0	40 x 4,0 x 10,0 (mm)	
510 0600 4640 745	<i>Dini-BAC-10-745</i>	600 x 4,6	40 x 4,6 x 10,0 (mm)	

**Dini-BAC-Profi**    **für Beton, Granit, Verbundpflaster, Ziegel, Klinker**    **ab 0,5 KW**

**Diamant-Sägeblatt für Handmaschinen - lasergeschweißt, Trockenschnitt**

Art.-Nr.	Bezeichnung	Ø in mm	Segmentabmessungen Länge x Breite x Höhe	
510 0115 2030 748	<i>Dini-BAC-Profi-748</i>	115 x 1,7	30 x 2,0 x 10,0 (mm)	
510 0125 2330 748	<i>Dini-BAC-Profi-748</i>	125 x 1,7	30 x 2,1 x 10,0 (mm)	
510 0150 2330 748	<i>Dini-BAC-Profi-748</i>	150 x 2,4	30 x 2,2 x 10,0 (mm)	
510 0180 2433 748	<i>Dini-BAC-Profi-748</i>	180 x 2,4	33 x 2,3 x 10,0 (mm)	
510 0230 2438 748	<i>Dini-BAC-Profi-748</i>	230 x 2,4	38 x 2,5 x 10,0 (mm)	
510 0300 2840 748	<i>Dini-BAC-Profi-748</i>	300 x 3,0	40 x 2,8 x 10,0 (mm)	
510 0350 2850 748	<i>Dini-BAC-Profi-748</i>	350 x 3,0	40 x 3,0 x 10,0 (mm)	
510 0400 3640 748	<i>Dini-BAC-Profi-748</i>	400 x 3,6	40 x 3,6 x 10,0 (mm)	
510 0450 3640 748	<i>Dini-BAC-Profi-748</i>	450 x 3,6	40 x 3,6 x 10,0 (mm)	
510 0500 4040 748	<i>Dini-BAC-Profi-748</i>	500 x 3,6	40 x 4,0 x 10,0 (mm)	
510 0600 4640 748	<i>Dini-BAC-Profi-748</i>	600 x 4,2	40 x 4,6 x 10,0 (mm)	

Sonderwerkzeuge kurzfristig lieferbar !!!

# Diamant-Sägeblätter Trockenschnitt



**Dini-BAC-Profi "Gelocht"** für Beton, Granit, harte Materialien ab 0,5 KW

**Diamant-Sägeblatt für Handmaschinen - lasergeschweißt, Trockenschnitt**

Art.-Nr.	Bezeichnung	ø in mm	Segmentabmessungen Länge x Breite x Höhe
510 0115 2033 749	Dini-BAC-Profi "Gelocht"	115 x 2,4	33 x 2,4 x 10,0 (mm)
510 0125 2033 749	Dini-BAC-Profi "Gelocht"	125 x 2,4	33 x 2,4 x 10,0 (mm)
510 0150 2433 749	Dini-BAC-Profi "Gelocht"	150 x 2,4	33 x 2,4 x 10,0 (mm)
510 0180 2433 749	Dini-BAC-Profi "Gelocht"	180 x 2,6	33 x 2,6 x 10,0 (mm)
510 0230 3040 749	Dini-BAC-Profi "Gelocht"	230 x 2,6	40 x 2,6 x 10,0 (mm)
510 0300 3240 749	Dini-BAC-Profi "Gelocht"	300 x 3,2	40 x 3,2 x 10,0 (mm)
510 0350 3240 749	Dini-BAC-Profi "Gelocht"	350 x 3,2	40 x 3,2 x 10,0 (mm)



**BAC-Laser-Turbo** für Stahlbeton, Granit, Verbundpflaster, Ziegel, Klinker ab 0,5 KW

**Diamant-Sägeblatt für Handmaschinen - lasergeschweißt, Trockenschnitt**

Art.-Nr.	Bezeichnung	ø in mm	Segmentabmessungen Länge x Breite x Höhe
520 0115 2430 005	BAC-Laser-Turbo-10	115 x 2,4	32 x 2,4 x 10,0 (mm)
520 0125 2430 005	BAC-Laser-Turbo-10	125 x 2,4	32 x 2,4 x 10,0 (mm)
520 0150 2430 005	BAC-Laser-Turbo-10	150 x 2,4	32 x 2,4 x 10,0 (mm)
520 0180 2632 005	BAC-Laser-Turbo-10	180 x 2,6	32 x 2,6 x 10,0 (mm)
520 0230 2636 005	BAC-Laser-Turbo-10	230 x 2,6	32 x 2,6 x 10,0 (mm)
520 0300 3040 005	BAC-Laser-Turbo-10	300 x 3,2	40 x 3,2 x 10,0 (mm)
520 0300 3038 005	<b>BAC-Laser-Turbo-15</b>	300 x 3,2	<b>40 x 3,2 x 15,0 (mm)</b>
520 0350 3040 005	BAC-Laser-Turbo-10	350 x 3,2	40 x 3,2 x 10,0 (mm)
520 0350 3038 005	<b>BAC-Laser-Turbo-15</b>	350 x 3,2	<b>40 x 3,2 x 15,0 (mm)</b>
520 0400 3640 005	BAC-Laser-Turbo-10	400 x 3,8	40 x 3,4 x 10,0 (mm)
520 0450 3840 005	BAC-Laser-Turbo-10	450 x 3,8	40 x 3,6 x 10,0 (mm)
520 0500 3840 005	BAC-Laser-Turbo-10	500 x 3,8	40 x 3,6 x 10,0 (mm)
520 0600 4440 005	BAC-Laser-Turbo-10	600 x 4,3	40 x 4,3 x 10,0 (mm)



**Extreme-Cut "Gelocht"** für Beton, Granit, harte Materialien ab 0,5 KW

**Diamant-Sägeblatt für Handmaschinen - lasergeschweißt, Trockenschnitt**

Art.-Nr.	Bezeichnung	ø in mm	Segmentabmessungen Länge x Breite x Höhe
510 0115 1230 771	Extreme-Cut "Gelocht"	115 x 2,2	Turbo-Ring x 2,0 x 12 (mm)
510 0125 1230 771	Extreme-Cut "Gelocht"	125 x 2,0	Turbo-Ring x 2,0 x 12 (mm)
510 0150 1230 771	Extreme-Cut "Gelocht"	150 x 2,2	Turbo-Ring x 2,2 x 12 (mm)
510 0230 1230 771	Extreme-Cut "Gelocht"	230 x 2,4	Turbo-Ring x 2,4 x 12 (mm)
510 0300 1230 771	Extreme-Cut "Gelocht"	300 x 3,0	Turbo-Ring x 3,0 x 12 (mm)
510 0350 1230 771	Extreme-Cut "Gelocht"	350 x 3,0	Turbo-Ring x 3,0 x 12 (mm)

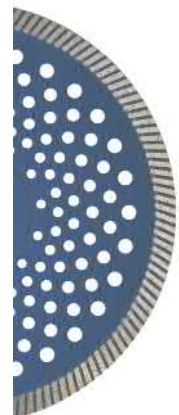

**Sonderwerkzeuge kurzfristig lieferbar !!!**



# Diamant-Sägeblätter & Frässscheiben Trockenschnitt



BITTE GEBEN SIE BEI EINER BESTELLUNG DEN MASCHINENTYP U. DIE WERKZEUGAUFNABME AN. DANKE!

<b>FST Profi</b>		<b>Sauberste Schnitte Feinsteinzeug, Fliesen, Keramik</b>		<b>ab 0,5 KW</b>
<b>Diamant-Sägeblatt "geschlossener Schneidrand" für Trocken- / Nassschnitt</b>				
Art.-Nr.	Bezeichnung	ø in mm	Segmentabmessungen Länge x Breite x Höhe	
510 0115 1200 726	<i>FST Profi</i>	115 x 1,2	Endlos x 1,2 x 6,0 (mm)	
510 0125 1200 726	<i>FST Profi</i>	125 x 1,4	Endlos x 1,4 x 6,0 (mm)	
510 0230 1610 726	<i>FST Profi</i>	230x 1,7	Endlos x 1,6 x 6,0 (mm)	
510 0300 2110 726	<i>FST Profi</i>	300x 2,0	Endlos x 2,0 x 6,0 (mm)	
510 0350 2110 726	<i>FST Profi</i>	350 x 2,2	Endlos x 2,4 x 6,0 (mm)	

**Neu !!**

<b>GLS-Turbo-Profi</b>		<b>für Fliesen, dünne Granite, Feinsteinzeug</b>		<b>ab 0,8 KW</b>
<b>Diamant-Sägeblatt "Geschlossener Rand" für Trocken- / Nassschnitt</b>				
Art.-Nr.	Bezeichnung	ø in mm	Segmentabmessungen Länge x Breite x Höhe	
520 0115 1270 725	<i>GLS-Turbo-Profi</i>	115 x 1,2	Endlos x 1,2 x 7,0 (mm)	
520 0125 1270 725	<i>GLS-Turbo-Profi</i>	125 x 1,2	Endlos x 1,2 x 7,0 (mm)	
520 0150 1970 725	<i>GLS-Turbo-Profi</i>	150 x 1,9	Endlos x 1,9 x 7,0 (mm)	
520 0180 1970 725	<i>GLS-Turbo-Profi</i>	180 x 1,9	Endlos x 1,9 x 7,0 (mm)	
520 0230 1970 725	<i>GLS-Turbo-Profi</i>	230 x 1,9	Endlos x 1,9 x 7,0 (mm)	
520 0300 2270 725	<i>GLS-Turbo-Profi</i>	300 x 2,2	Endlos x 2,2 x 7,0 (mm)	
520 0350 2270 725	<i>GLS-Turbo-Profi</i>	350 x 2,2	Endlos x 2,2 x 7,0 (mm)	

<b>Dini-APC</b>		<b>für Mauerwerk, Estrich, Kalksandstein, Asphalt</b>		<b>ab 0,5 KW</b>
<b>Diamant-Sägeblatt für Handmaschinen - lasergeschweißt, Trockenschnitt -</b>				
Art.-Nr.	Bezeichnung	ø in mm	Segmentabmessungen Länge x Breite x Höhe	
510 0115 2333 752	<i>DINI-APC-752</i>	115 x 2,3	33 x 2,3 x 7,0 (mm)	
510 0125 2433 752	<i>DINI-APC-752</i>	125 x 2,4	33 x 2,4 x 7,0 (mm)	
510 0150 2433 752	<i>DINI-APC-752</i>	150 x 2,4	33 x 2,4 x 7,0 (mm)	
510 0180 2433 752	<i>DINI-APC-752</i>	180 x 2,4	33 x 2,4 x 7,0 (mm)	
510 0230 2438 752	<i>DINI-APC-752</i>	230 x 2,4	38 x 2,4 x 7,0 (mm)	
510 0300 2740 752	<i>DINI-APC-752</i>	300 x 2,7	40 x 2,7 x 7,0 (mm)	
510 0350 3040 752	<i>DINI-APC-752</i>	350 x 3,0	40 x 3,0 x 7,0 (mm)	

<b>Red Cut Turbo 12</b>		<b>Für Beton, Granit, Verbundpflaster, Ziegel, Klinker</b>		<b>ab 0,5 KW</b>
<b>für Trocken- / Nassschnitt für Beton, Klinker, Ziegel</b>				
Art.-Nr.	Bezeichnung	ø in mm	Segmentabmessungen Länge x Breite x Höhe	
520 0125 2635 738	<i>Red Cut Turbo 12</i>	125 x 2,6	40 x 2,6 x 12 (mm)	
520 0150 2635 738	<i>Red Cut Turbo 12</i>	150 x 2,7	40 x 2,6 x 12 (mm)	
520 0230 2635 738	<i>Red Cut Turbo 12</i>	230 x 3,1	40 x 2,6 x 12 (mm)	
520 0300 2635 738	<i>Red Cut Turbo 12</i>	300 x 3,8	40 x 3,0 x 12 (mm)	
520 0350 2635 738	<i>Red Cut Turbo 12</i>	350 x 3,8	40 x 3,2 x 12 (mm)	

**Neu !!**

**Sonderwerkzeuge kurzfristig lieferbar !!!**



# Diamant-Schleifteller für Handmaschinen



## STB-ECO für Beton, allg. Baustellenmaterial ab 0,5 KW

*Diamant-Schleifteller für Handmaschinen ab 0,5 KW, **doppelt belegt (zweireihig)***

Art.-Nr.	Bezeichnung	ø in mm	Segmentabmessungen
510 0100 0002 806	STB-ECO-806	100	doppelt belegt, (zweireihig)
510 0125 0002 806	STB-ECO-806	125	doppelt belegt, (zweireihig)
510 0180 0002 806	STB-ECO-806	180	doppelt belegt, (zweireihig)



## STB-STD für Beton, Naturstein, Baustellenmaterial ab 0,5 KW

*Diamant-Schleifteller für Handmaschinen ab 0,5 KW, **doppelt belegt (zweireihig)***

Art.-Nr.	Bezeichnung	ø in mm	Segmentabmessungen
510 0100 0002 810	STB-STD-810	100	doppelt belegt, (zweireihig)
510 0125 0002 810	STB-STD-810	125	doppelt belegt, (zweireihig)
510 0180 0002 810	STB-STD-810	180	doppelt belegt, (zweireihig)



## STB-Primus für Beton, Estrich Baustellenmaterial ab 0,5 KW

*Diamant-Schleifteller für Handmaschinen ab 0,5 KW, **Wechsel-Segmentierung***

Art.-Nr.	Bezeichnung	ø in mm	Segmentabmessungen
510 0125 0000 805	STB-Primus-805	125	Wechsel-Segmentierung



## STA-STD für Estrich, Sandstein, Putz, abrasive Materialien ab 0,5 KW

*Diamant-Schleifteller für Handmaschinen ab 0,5 KW, **doppelt belegt (zweireihig)***

Art.-Nr.	Bezeichnung	ø in mm	Segmentabmessungen
510 0110 0002 812	STA-STD-812	110	doppelt belegt, (zweireihig)
510 0125 0002 812	STA-STD-812	125	doppelt belegt, (zweireihig)
510 0180 0002 812	STA-STD-812	180	doppelt belegt, (zweireihig)



## PKD Für thermoplastische Beschichtungen ab 0,5 KW

*Farbe, Anstriche, Bitumen, Dispersionskleber, Abdichtmaterial! **Nicht für abrasives Material***

Art.-Nr.	Bezeichnung	ø in mm	Segmentabmessungen
510 0125 0000 PKD	PKD	125	6 Schneidelemente
510 0125 0001 PKD	PKD	125 Stern	6 Schneidelemente
510 0180 0000 PKD	PKD	180	8 Schneidelemente

Neu !!



## FUG für Mörtelfugen, Putz, Mauerwerk ab 0,5 KW

*Diamant-Frässcheibe für Handmaschinen ab 0,5 KW*

Art.-Nr.	Bezeichnung	ø in mm	Segmentabmessungen
510 0115 4535 816	FUG 816	115 x 4,5	35 x 4,5 x 7,0
510 0115 6035 816	FUG 816	115 x 6,0	35 x 6,0 x 7,0
510 0115 8035 816	FUG 816	115 x 8,0	35 x 8,0 x 7,0
510 0125 4535 816	FUG 816	125 x 4,5	35 x 4,5 x 7,0
510 0125 6035 816	FUG 816	125 x 6,0	35 x 6,0 x 7,0
510 0125 8035 816	FUG 816	125 x 8,0	35 x 8,0 x 7,0

Neu !!



# Sonderwerkzeuge kurzfristig lieferbar !!!

# Diamant-Sägeblätter für Tischsagen



BITTE GEBEN SIE BEI EINER BESTELLUNG DEN MASCHINENTYP U. DIE WERKZEUGAUFNABME AN. DANKE!

## **Dini-BAC-PROFI** für Beton, Klinker, Ziegel, Granite usw. ab 1,7 kW

### **Diamant-Sägeblatt "Block-Segment" für Tischsagen ab 1,7 kW - lasergeschweißt**

Art.-Nr.	Bezeichnung	∅ in mm	Segmentabmessungen Länge x Breite x Höhe
510 0300 2840 748	<i>Dini-BAC-Profi-748</i>	300 x 3,0	40 x 2,8 x 10,0 (mm)
510 0350 2850 748	<i>Dini-BAC-Profi-748</i>	350 x 3,0	40 x 3,0 x 10,0 (mm)
510 0400 3640 748	<i>Dini-BAC-Profi-748</i>	400 x 3,6	40 x 3,6 x 10,0 (mm)
510 0450 3640 748	<i>Dini-BAC-Profi-748</i>	450 x 3,6	40 x 3,6 x 10,0 (mm)
510 0500 4040 748	<i>Dini-BAC-Profi-748</i>	500 x 3,6	40 x 4,0 x 10,0 (mm)
510 0600 4640 748	<i>Dini-BAC-Profi-748</i>	600 x 4,2	40 x 4,6 x 10,0 (mm)

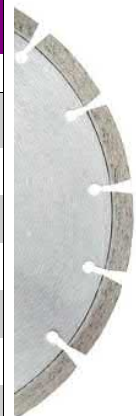

## **Granit-PROFI-10** für gemischte Granite ab 1,7 kW

### **Diamant-Sägeblatt "Block-Segment" für Tischsagen ab 1,7 kW - lasergeschweißt**

Art.-Nr.	Bezeichnung	∅ in mm	Segmentabmessungen Länge x Breite x Höhe
520 0300 3210 718	<i>Granit - Profi - 10</i>	300 x 3,2	20 x 3,2 x 10,0 (mm)
520 0350 3410 718	<i>Granit - Profi - 10</i>	350 x 3,4	20 x 3,4 x 10,0 (mm)
520 0400 3610 718	<i>Granit - Profi - 10</i>	400 x 3,6	20 x 3,6 x 10,0 (mm)
520 0450 3810 718	<i>Granit - Profi - 10</i>	450 x 3,8	20 x 3,8 x 10,0 (mm)
520 0500 4010 718	<i>Granit - Profi - 10</i>	500 x 4,0	20 x 4,0 x 10,0 (mm)
520 0600 4810 718	<i>Granit - Profi - 10</i>	600 x 4,8	20 x 4,8 x 10,0 (mm)



## **HBK** für Hartbrandklinker, sehr harte Klinker ab 1,7 kW

### **Diamant-Sägeblatt "Block-Segment" für Tischsagen ab 1,7 kW - lasergeschweißt**

Art.-Nr.	Bezeichnung	∅ in mm	Segmentabmessungen Länge x Breite x Höhe
520 0300 2540 707	<i>HBK - 2,5 - 707</i>	300 x 2,5	40 x 2,5 x 10,0 (mm)
520 0350 2540 707	<i>HBK - 2,5 - 707</i>	350 x 2,5	40 x 2,5 x 10,0 (mm)
520 0400 3040 707	<i>HBK - 3,0 - 707</i>	400 x 3,0	40 x 3,0 x 10,0 (mm)



## **Bau - CUT** allg. Baustellenmaterial, K&S Stein, Poroton ab 4,0 kW

### **Diamant-Sägeblatt "Block-Segment" für Tischsagen ab 5,0 kW - lasergeschweißt**

Art.-Nr.	Bezeichnung	∅ in mm	Segmentabmessungen Länge x Breite x Höhe
520 xxxx 2840 704	<i>Bau CUT 777</i>	625 x 60	40 x 4,4 x 10,0 (mm)
520 xxxx 2840 704	<i>Bau CUT 777</i>	900 x 60	40 x 4,8 x 10,0 (mm)
520 xxxx 3640 704	<i>Bau CUT 778</i>	625 x 60	40 x 4,4 x 10,0 (mm)
520 xxxx3640 704	<i>Bau CUT 778</i>	900 x 60	40 x 4,8 x 10,0 (mm)

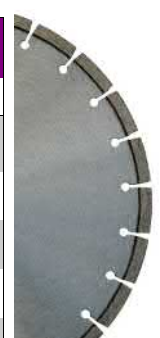

**NEU !!**

**Sonderwerkzeuge kurzfristig lieferbar !!!**

# Diamant-Sägeblätter für Tischsagen



BITTE GEBEN SIE BEI EINER BESTELLUNG DEN MASCHINENTYP U. DIE WERKZEUGAUFNAHME AN. DANKE!

## **GLS-STD** für Fliesen, dünne Granite **ab 0,8 KW**

**Diamant-Sägeblatt "Ring-Segment" für Tischsagen ab 1,7 KW**

Art.-Nr.	Bezeichnung	ø in mm	Segmentabmessungen Länge x Breite x Höhe
520 0200 2050 722	GLS - STD - 722	200 x 2,0	Endlos x 2,0 x 10,0 (mm)
520 0250 2050 722	GLS - STD - 722	250 x 2,0	Endlos x 2,0 x 10,0 (mm)
520 0300 2050 722	GLS - STD - 722	300 x 2,0	Endlos x 2,0 x 10,0 (mm)
520 0350 2050 722	GLS - STD - 722	350 x 2,0	Endlos x 2,0 x 10,0 (mm)

## **GLS-PROFI** für Fliesen, dünne Granite **ab 0,8 kW**

**Diamant-Sägeblatt "Ring-Segment" für Tischsagen**

Art.-Nr.	Bezeichnung	ø in mm	Segmentabmessungen Länge x Breite x Höhe
520 0200 2050 724	GLS - PROFIL - 724	200 x 2,0	Endlos x 2,0 x 10,0 (mm)
520 0250 2050 724	GLS - PROFIL - 724	250 x 2,0	Endlos x 2,0 x 10,0 (mm)
520 0300 2050 724	GLS - PROFIL - 724	300 x 2,0	Endlos x 2,0 x 10,0 (mm)
520 0350 2050 724	GLS - PROFIL - 724	350 x 2,0	Endlos x 2,0 x 10,0 (mm)

## **GLS-Turbo-Profi** für Fliesen, dünne Granite, Feinsteinzeug **ab 0,8 kW**

**Diamant-Sägeblatt "Geschlossener Rand" für Trocken- / Nasschnitt**

Art.-Nr.	Bezeichnung	ø in mm	Segmentabmessungen Länge x Breite x Höhe
520 0180 1970 725	GLS-Turbo-Profi	180 x 1,9	Endlos x 1,9 x 7,0 (mm)
520 0200 1970 725	GLS-Turbo-Profi	200 x 1,9	Endlos x 1,9 x 7,0 (mm)
520 0250 1970 725	GLS-Turbo-Profi	250 x 2,2	Endlos x 2,2 x 7,0 (mm)
520 0300 2270 725	GLS-Turbo-Profi	300 x 2,2	Endlos x 2,2 x 7,0 (mm)
520 0350 2270 725	GLS-Turbo-Profi	350 x 2,2	Endlos x 2,2 x 7,0 (mm)

## **FF-STD** für Ofenkacheln, Schamotte **ab 1,7 kW**

**Diamant-Sägeblatt "Block-Segment, engverzahnt" für Tischsagen - gelötet**

Art.-Nr.	Bezeichnung	ø in mm	Segmentabmessungen Länge x Breite x Höhe
520 0300 2240 734	FF - STD - 734	300 x 2,2	45 x 2,2 x 10,0 (mm)
520 0350 2240 734	FF - STD - 734	350 x 2,2	45 x 2,2 x 10,0 (mm)

## **FF-SILENT** für Ofenkacheln, Schamotte **ab 1,7 kW**

**Diamant-Sägeblatt "Block-Segment, engverzahnt" für Tischsagen - gelötet**

Art.-Nr.	Bezeichnung	ø in mm	Segmentabmessungen Länge x Breite x Höhe
520 0300 2240 736	FF - Silent - 736	300 x 2,2	45 x 2,8 x 10,0 (mm)
520 0350 2240 736	FF - Silent - 736	350 x 2,2	45 x 2,8 x 10,0 (mm)

**Sonderwerkzeuge kurzfristig lieferbar !!!**

## Diamant-Bohrkronenkörper



### Anschluss R 1/2" Zapfen Nutzlängen 200 / 300 mm

**R 1/2"**

Ø 9 mm - 150 mm

#### R 1/2" - Bohrkronenkörper ø 9 - 31 mm, Nutzlänge 200 mm

Art.-Nr.	Ø mm	Nutzlänge mm	
270 0009 0200 012	9	200	
270 0011 0200 012	11	200	
270 0014 0200 012	14	200	
270 0015 0200 012	15	200	
270 0017 0200 012	17	200	
270 0019 0200 012	19	200	
270 0021 0200 012	21	200	
270 0023 0200 012	23	200	
270 0024 0200 012	24	200	
270 0027 0200 012	27	200	
270 0029 0200 012	29	200	
270 0031 0200 012	31	200	



#### R 1/2" - Bohrkronenkörper ø 34 - 150 mm, Nutzlänge 300 mm

Art.-Nr.	Ø mm	Nutzlänge mm	
270 0034 0300 012	34	400	
270 0037 0300 012	37	400	
270 0040 0300 012	40	400	
270 0045 0300 012	45	400	
270 0050 0300 012	50	400	
270 0055 0300 012	55	400	
270 0060 0300 012	60	400	
270 0065 0300 012	65	400	
270 0070 0300 012	70	400	
270 0075 0300 012	75	400	
270 0080 0300 012	80	400	
270 0085 0300 012	85	400	
270 0090 0300 012	90	400	
270 0100 0300 012	100	400	
270 0105 0300 012	105	400	
270 0110 0300 012	110	400	
270 0120 0300 012	120	400	
270 0125 0300 012	125	400	
270 0130 0300 012	130	400	
270 0140 0300 012	140	400	
270 0150 0300 012	150	400	



S O N D E R W E R K Z E U G E K U R Z F R I S T I G L I E F E R B A R ! ! !

**Überlängen-Berechnung: Pro 100 mm - 10% Aufschlag**



# Diamant-Bohrkronenkörper



**Anschluss 1 ¼" - Muffe  
Nutzlänge 450 mm**

**1 ¼" UNC**

**Ø 25 mm - 298 mm**

**1 ¼" - Bohrkronenkörper Ø 25 - 298 mm, Nutzlänge 450**

Art.-Nr.	Ø mm	Nutzlänge mm	
270 0025 0400 114	25	450	
270 0030 0400 114	30	450	
270 0035 0400 114	35	450	
270 0040 0400 114	40	450	
270 0045 0400 114	45	450	
270 0050 0400 114	50	450	
270 0055 0400 114	55	450	
270 0060 0400 114	60	450	
270 0065 0400 114	65	450	
270 0070 0400 114	70	450	
270 0075 0400 114	75	450	
270 0080 0400 114	80	450	
270 0085 0400 114	85	450	
270 0090 0400 114	90	450	
270 0100 0400 114	100	450	
270 0105 0400 114	105	450	
270 0110 0400 114	110	450	
270 0120 0400 114	120	450	
270 0125 0400 114	125	450	
270 0130 0400 114	130	450	
270 0140 0400 114	140	450	
270 0150 0400 114	150	450	
270 0160 0400 114	160	450	
270 0165 0400 114	165	450	
270 0170 0400 114	170	450	
270 0175 0400 114	175	450	
270 0180 0400 114	180	450	
270 0185 0400 114	185	450	
270 0198 0400 114	198	450	
270 0210 0400 114	210	450	
270 0223 0400 114	223	450	
270 0248 0400 114	248	450	
270 0298 0400 114	298	450	



Deckel inklusive Anschluss auf modernen CNC-Drehmaschinen aus einem Stück gedreht und gefräst, garantiert höchste Rundlaufgenauigkeit!

**Überlängen-Berechnung: Pro 100 mm - 10% Aufschlag**



# Diamant-Bohrkronenkörper



**Anschluss 3-Loch, Nutzlänge 300 mm**  
**Anschluss 6-Loch, Nutzlänge 450 mm**

**3-Loch**  
**6-Loch**

Ø 105 mm - 1198 mm

## 3-Loch Bohrkronenkörper ø 105 - 352 mm, Nutzlänge 300

Art.-Nr.	Ø mm	Nutzlänge mm	
270 0105 0300 003	105	300	
270 0110 0300 003	110	300	
270 0125 0300 003	125	300	
270 0135 0300 003	135	300	
270 0145 0300 003	145	300	
270 0150 0300 003	150	300	
270 0160 0300 003	160	300	
270 0165 0300 003	165	300	
270 0170 0300 003	170	300	
270 0184 0300 003	184	300	
270 0193 0300 003	193	300	
270 0198 0300 003	198	300	
270 0210 0300 003	210	300	
270 0224 0300 003	224	300	
270 0230 0300 003	230	300	
270 0245 0300 003	245	300	
270 0255 0300 003	255	300	
270 0274 0300 003	274	300	
270 0288 0300 003	288	300	
270 0295 0300 003	295	300	
270 0328 0300 003	328	300	
270 0341 0300 003	341	300	
270 0352 0300 003	352	300	



## 6-Loch Bohrkronenkörper ø 348 - 1198 mm, Nutzlänge 450

Art.-Nr.	Ø mm	Nutzlänge mm	
270 0348 0400 006	348	450	
270 0398 0400 006	398	450	
270 0448 0400 006	448	450	
270 0498 0400 006	498	450	
270 0548 0400 006	548	450	
270 0598 0400 006	598	450	
270 0648 0400 006	648	450	
270 0698 0400 006	698	450	
270 0748 0400 006	748	450	
270 0798 0400 006	798	450	
270 0898 0400 006	898	450	
270 0998 0400 006	998	450	
270 1098 0400 006	1098	450	
270 1198 0400 006	1198	450	



**Überlängen-Berechnung: Pro 100 mm - 10% Aufschlag**

S O N D E R W E R K Z E U G E K U R Z F R I S T I G L I E F E R B A R ! ! !

# Diamantwerkzeug - Zubehör



## Systemverlängerungen, Adapter, Flansche, Lötzubehör u.v.m.



### Systemverlängerungen 1 1/4" UNC

Art.-Nr.	Nutzlänge mm	
260 0000 0100 114	100	
260 0000 0200 114	200	
260 0000 0300 114	300	
260 0000 0400 114	400	
260 0000 0500 114	500	



### Systemverlängerungen R 1/2"

Art.-Nr.	Nutzlänge mm	
310 0000 0100 012	100	
310 0000 0200 012	200	
310 0000 0300 012	300	
310 0000 0400 012	400	
310 0000 0500 012	500	



### Bohrkronen-Adapter R 1/2" - 1 1/4"

Art.-Nr.	Bezeichnung	
260 0000 0000 001	Zapfen/Zapfen	
260 0000 0000 002	Muffe/Muffe	



### Bohrkronen-Flansche

Art.-Nr.	Bezeichnung	
260 0000 0000 003	1 1/4" - 3-Loch	
260 0000 0000 006	1 1/4" - 6-Loch	
280 0000 0000 195	Leichtlösering Slider SE	



### Lötzubehör

Art.-Nr.	Bezeichnung	
280 0000 0000 010	Lötmagnethalter (Überstände 0,5/0,75/1,0/1,25 mm)	
280 0000 0000 030	Silberlot (Stablot, ø = 1,5 mm)	
280 0000 0000 040	Flussmittel	



### Sonstiges Zubehör

Art.-Nr.	Bezeichnung	
561 0000 0000 001	Abscherstift 6,0 x 40 (Fein), 10 Stück	
561 0000 0000 002	Abscherstift 6,4 x 40 (Milwaukee), 10 Stück	
561 0000 0000 003	Kupferscheibe 32 x 38 x 2 mm, 10 Stück	
280 0000 0000 050	Druckwasserbehälter 10 Liter	
280 0000 0000 060	Schärfplatte (350 x 260 x 50 mm)	
280 0000 0000 070	Bohrkernausdrücker 1 1/4" UNC, 750 mm lang	
280 0170 0300 100	Schnellspannsäule (Quicklift) 1,7 - 3,0 m, 500 kg	

**Diverses Diamantwerkzeug-Zubehör kurzfristig lieferbar !**

Kontakt unter: Tel 0 51 41 - 8 30 07 \* Fax 0 51 41 - 88 15 45 \* eMail geisslerkuper@t-online.de



# Befestigungstechnik

## Befestigungs-Sets, Kordelgewindestangen & Zubehör, Dübel



### Befestigungs-Sets

Art.-Nr.	Bezeichnung / Inhalt	
<b>Befestigungs-Set Typ "Rawl-Anker"</b>		
S 6001	- 6 Stck. Rawl-Anker M12 "wiederverwendbar" - 1 Stck. Kordelgewindestange Typ A - 1 Stck. Kordelgewinde-Sechskantmutter KO 16 SW 27 - 1 Stck. Unterlegscheibe - 1 Stck. Mutter M12 mit Bund	

Art.-Nr.	Bezeichnung / Inhalt	
<b>Befestigungs-Set Typ "Schlaganker"</b>		
S 6003	- 50 Stck. Schlaganker M12 - 1 Stck. Kordelgewindestange Typ B - 1 Stck. Kordelgewinde-Sechskantmutter KO 16 SW 27 - 1 Stck. Unterlegscheibe	



### Kordelgewindestangen

Art.-Nr.	Bezeichnung	Kordel-länge	Länge M12-Gew.	
280 0135 0095 001	Typ A "Standard" für RAWL-Anker M12 (lange Kordel / langes M12 Gewinde)	135 mm	95 mm	
280 0135 0025 001	Typ B "Standard" für Schlaganker M12 (lange Kordel / kurzes M12-Gewinde)	135 mm	25 mm	
280 0080 0095 001	Typ C für Rawl-Anker M12 (kurze Kordel / langes M12-Gewinde)	80 mm	95 mm	
280 0080 0025 001	Typ D für Schlaganker M12 (kurze Kordel / kurzes M12-Gewinde)	80 mm	25 mm	



### Zubehör Kordelgewindestangen

Art.-Nr.	Bezeichnung	
280 0000 0116 001	Kordelgewinde-Sechskantmutter KO16 SW27	
280 0000 0012 006	M12-Sechskantmutter mit Bund	
280 0056 0017 005	Unterlegscheibe für Befestigungs-Set	



### Dübel (Einschlaganker & Rawl-Anker)

Art.-Nr.	Bezeichnung	
280 0000 0012 001	Rawl-Anker M12 "Standard" (wiederverwendbar)	
280 0000 0016 001	Rawl-Anker M16 (wiederverwendbar)	
280 0000 0012 002	Einschlaganker M12 "Standard"	
280 0000 0016 002	Einschlaganker M16	
280 0000 0000 012	Setzwerkzeug für Einschlaganker M12	



**Diverses Diamantwerkzeug-Zubehör kurzfristig lieferbar !**

# Diamant-Tenringe, -Sägeketten, -Sägesaile



**DIA-Trennring** für Naturstein, Beton, Mauerwerk, Asphalt **ab 4,5 KW**

<b>Diamant-Trennring für Partner Ringsägen</b>				
Art.-Nr.	Bezeichnung	ø in mm	Anwendungsbereich	
510 0360 4075 820	Typ Turbo	360	Naturstein	
510 0360 4075 822	Typ 3-D blank	360	harter, armierter Beton	
510 0360 4075 824	Typ blank	360	normaler Beton	
510 0360 4075 826	Typ Orange	360	Mauerwerk, Asphalt	



**DIA-Sägekette** **Diamant-Sägeketten für ICS-Benzin-Kettensäge 680GC-12** **ca. 4 KW**

<b>Sägeketten für 30 cm Schwert, bestückt mit 29 Segmenten</b>			
Art.-Nr.	Bezeichnung	Anwendungsbereich	
999 0029 0540 020	EuroMAX-29	Stahlbeton	
999 0029 0071 704	TwinMAX-29 Plus	Stahlbeton, auch stark armiert	
999 0029 0071 554	TwinMAX-29 Abrasive	Mauerwerk, abrasive Materialien	
999 0029 0071 395	30 cm Schwert	für 29 Seg. Diamant-Ketten	

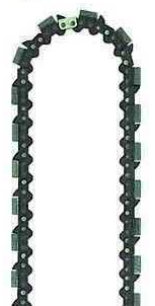

**DIA-Sägekette** **Diamant-Sägeketten für ICS-Benzin-Kettensäge 680GC-14** **ca. 4,75 KW**

<b>Sägeketten für 35 cm Schwert, bestückt mit 32 Segmenten</b>			
Art.-Nr.	Bezeichnung	Anwendungsbereich	
999 0032 0540 021	EuroMAX-32	Stahlbeton	
999 0032 0071 705	TwinMAX-32 Plus	Stahlbeton, auch stark armiert	
999 0032 0071 610	TwinMAX-32 Abrasive	Mauerwerk, abrasive Materialien	
999 0032 0513 122	35 cm Schwert	für 32 Seg. Diamant-Ketten	

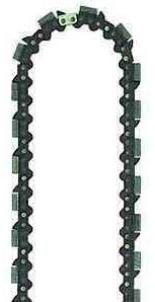

**DIA-Sägekette** **Diamant-Sägeketten für ICS-Benzin-Kettensäge 695GC-16** **ca. 4,75 KW**

<b>Sägeketten für 40 cm Schwert, bestückt mit 35 Segmenten</b>			
Art.-Nr.	Bezeichnung	Anwendungsbereich	
999 0035 0540 022	EuroMAX-35	Stahlbeton	
999 0035 0071 706	TwinMAX-35 Plus	Stahlbeton, auch stark armiert	
999 0035 0071 611	TwinMAX-35 Abrasive	Mauerwerk, abrasive Materialien	
999 0035 0071 600	40 cm Schwert	für 35 Seg. Diamant-Ketten	

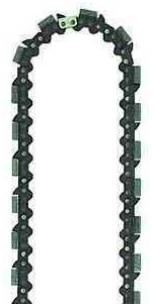

**DIA-Sägesaile** für Beton, Beton armiert, abrasive Materialien **ab 10 KW**

<b>Diamant-Sägesaile für Seilsägen</b>			
Art.-Nr.	Bezeichnung	Anwendungsbereich	
440 0000 0040 001	Sägesaile "Standard"	Beton, armiert u. mittlere Zuschläge	
440 0000 0040 002	Sägesaile "Super Beton"	Beton, stark armiert u. harte Zuschläge	
440 0000 0040 003	Sägesaile "Abrassiv"	Mauerwerk, abrasive Materialien	



**Sonderwerkzeuge kurzfristig lieferbar !!!**



**Freihand - Kernbohrmaschinen, Trocken- u. Nassbohren**



**GEIßLER & KUPER** vertreibt Motore von



**WEKA DK 11**



**Leistungsaufnahme:** 230 V / 1600 W  
**Bohrspindel:** G 1/2" od. M33/3  
**Nenn-Drehzahl:** 6500 1/min  
**Gewicht:** ca. 5,5 kg  
**Gesamtlänge:** 420 mm  
**Bohrbereich nass:** Ø 15 – 30 mm  
**Spannhals:** Ø 60 mm  
**Extras:** *Elektronikschalter*  
**Art.-Nr.:** 700 1600 0011 001 *Rutschkupplung*  
*Zusatzhandgriff*

Lieferbares Zubehör: Bohrführung mit Wassersammelring bis Bohr-Ø 35 mm.

**WEKA DK 16 / DK 1603**



**Leistungsaufnahme:** 230 V / 2000 W  
**Bohrspindel (DK 1603):** G 1/2" (1 1/4" + G 1/2")  
**Last-Drehzahlen:** 540 / 1200 / 2520 1/min  
**Gewicht:** ca. 5,9 kg  
**Gesamtlänge:** 350 mm  
**für Bohr-Ø (Trocken):** Ø 32 – 305 mm  
**für Bohr-Ø (Nass)** Ø 20 – 160 mm  
**Spannhals:** Ø 60 mm  
**Extras:** *Elektronikschalter*  
**Art.-Nr.:** 700 2000 0002 001 *Rutschkupplung*  
*Zusatzhandgriff*

Lieferbares Zubehör: Bohrführung mit Wassersammelring bis Bohr-Ø 60 mm.

**WEKA DK 17 Nass + Trocken**



**Leistungsaufnahme:** 230 V / 2000 W  
**Bohrspindel** 1 1/4" + Adapter G1/2"  
**Last-Drehzahlen:** 540 / 1200 / 2520 1/min  
**Gewicht:** ca. 6,3 kg  
**Gesamtlänge:** 420 mm  
**für Bohr-Ø (Trocken):** Ø 32 – 305 mm  
**für Bohr-Ø (Nass)** Ø 20 – 160 mm  
**Spannhals:** Ø 60 mm  
**Extras:** *Elektronikschalter*  
**Art.-Nr.:** 700 1600 0007 001 *Rutschkupplung*  
*Zusatzhandgriff*

Lieferbares Zubehör: Bohrführung mit Wassersammelring bis Bohr-Ø 60 mm.

**Diverse Cardi- u. Weka-Motore auf Anfrage !!!**



## Stationär - Kernbohrmaschinen



**GEIßLER & KUPER** vertreibt Motore von



### WEKA DK 18 , 3-Gang (230 V)



Leistungsaufnahme: 230 V / 2000 W  
 Leistungsabgabe: 1340 W  
 Bohrspindel: R 1/2"  
 Nenn-Drehzahlen: 540 / 1200 / 2520 1/min  
 Gewicht: ca. 5,9 kg  
 Gesamtlänge: 350 mm  
 Bohrbereich nass: Ø 20 – 160 mm in Beton  
 Aufnahme: Spannhals Ø 60  
 Extras: Elektronikschalter  
 Rutschkupplung  
 Nivellierhilfe

Art.-Nr.: 700 2000 0018 001

### WEKA DK 26 , 3-Gang (230 V)



Leistungsaufnahme: 230 V / 2600 W  
 Bohrspindel: 1 1/4" UNC  
 Nenn-Drehzahlen: 300 / 590 / 930 1/min  
 Gewicht: ca. 11,6 kg  
 Gesamtlänge: 490 mm  
 Bohrbereich nass: Ø 40 – 250 mm in Beton  
 Aufnahme: Standardlochbild, 4 x M8  
 Extras: Einschalt-Strombegrenzer  
 Motor-Schutzschalter  
 Antifriction-Element  
 Ölbadgetriebe mit Ölpumpe

Art.-Nr.: 700 2600 0002 001

### WEKA DK 32 , 3-Gang (230 V)



mit Hochleistungs-Überlastkupplung !!!

Leistungsaufnahme: 230 V / 3200 W  
 Bohrspindel: 1 1/4" UNC  
 Nenn-Drehzahlen: 230 / 480 / 720 1/min  
 Gewicht: ca. 11,9 kg  
 Gesamtlänge: 488 mm  
 Bohrbereich nass: Ø 55 – 350 mm in Beton  
 Aufnahme: Standardlochbild, 4 x M8  
 Extras: Einschalt-Strombegrenzer  
 Motor-Schutzschalter  
 Antifriction-Element  
 Ölbadgetriebe mit Ölpumpe

Art.-Nr.: 700 3000 0002 001

**Diverse Cardi- u. Weka-Motore auf Anfrage !!!**

## Stationär - Kernbohrmaschinen



**GEIßLER & KUPER** vertreibt Motore von



**WEKA SR 25 Mammut, 6 Drehzahlen**  
*sehr wartungsarm, da keine Kohlebürsten und keine drehenden Wicklungen*



Leistungsaufnahme: 230 V / 3700 W  
 Bohrspindel: 1 ¼"  
 Drehzahlen: 230 / 280 / 340 / 410 / 490 / 570 1/min  
 Gewicht: ca. 14,7 kg  
 Gesamtlänge: 440 mm  
 Bohrbereich nass: Ø 80 - 370 mm in Beton  
 Aufnahme: Standardlochbild, 4 x M8  
 Extras: Strahlwassergeschützt IP55  
 Motor-Schutzschalter  
 Antifriction-Element  
 Motor wassergekühlt

Art.-Nr.: 700 6300 0002 001

**WEKA SR 38 Mammut, 18 Drehzahlen**  
*sehr wartungsarm, da keine Kohlebürsten und keine drehenden Wicklungen*



**Neu**

Leistungsaufnahme: 230 V / 3700 W  
 Bohrspindel: 1 ¼"  
 Motorstufe 1: 180 / 220 / 260 / 320 / 380 / 445 1/min  
 Motorstufe 2: 360 / 430 / 520 / 630 / 755 / 880 1/min  
 Motorstufe 3: 560 / 670 / 810 / 980 / 1180 / 1370 1/min  
 Gewicht: ca. 16,5 kg  
 Gesamtlänge: 500 mm ohne Griff  
 Bohrbereich nass: Ø 40 - 400 mm in Beton  
 Aufnahme: Standardlochbild, 4 x M8  
 Extras: strahlwassergeschützt IP55  
 Motor wassergekühlt

Art.-Nr.: 700 6200 0000 002

**WEKA DK 42 E, 3-Gang (400 V)**  
*sehr leiser, geschützter Motor mit Hochleistungs-Überlastkupplung*

Tastatur und LED Anzeige  
 Sanftanlauf  
 Wechsel der Drehrichtung



**Neu**

Leistungsaufnahme: 400 V / 3900 W  
 Bohrspindel: 1 ¼"  
 Drehzahlen: 160 / 310 / 490 1/min  
 Gewicht: ca. 19 kg  
 Gesamtlänge: 540 mm  
 Bohrbereich nass: Ø 70 - 400 mm in Beton  
 Aufnahme: Standardlochbild, 4 x M8  
 Extras: Ölbadgetriebe mit Ölpumpe  
 strahlwassergeschützt IP55  
 Motor wassergekühlt  
 Antifriction-Element

Art.-Nr.: 700 3900 0002 001

**Diverse Cardi- u. Weka-Motore auf Anfrage !!!**



**GEIßLER & KUPER** vertreibt Motore von



**WEKA DK 52 E , 3-Gang (400 V)**  
*sehr leiser, thermisch geschützter Motor mit Hochleistungs-Überlastkupplung*

Tastatur und LED Anzeige  
 Sanftanlauf  
 Wechsel der Drehrichtung



**Neu**

Leistungsaufnahme: 400 V / 5200 W  
 Bohrspindel: 1 1/4"  
 Drehzahlen: 130 / 260 / 410 1/min  
 Gewicht: ca. 22,9 kg  
 Gesamtlänge: 580 mm  
 Bohrbereich nass: Ø 110 - 500 mm in Beton  
 Aufnahme: Standardlochbild, 4 x M8  
 Extras: Ölbadgetriebe mit Ölpumpe  
 strahlwassergeschützt IP55  
 Motor wassergekühlt  
 Antifriction-Element

Art.-Nr.: 700 5200 0002 001

**WEKA SR 68 Jumbo, 18 Drehzahlen**  
*sehr wartungsarm, da keine Kohlebürsten und keine drehenden Wicklungen*

Neuer wassergekühlter SR Motor  
 Strahlwassergeschützt IP 55



**Neu**

Leistungsaufnahme: 400 V / 7500 W  
 Abgabeleistung: 5700 W  
 Leistungsaufnahme: 400 V / 7500 W  
 Bohrspindel: 1 1/4"  
 Drehzahlen: 205 - 1370 1/min 18 Gänge  
 Gewicht: ca. 16,5 kg  
 Gesamtlänge: 500 mm ohne Griff  
 Bohrbereich nass: Ø 50 - 350 mm in Beton  
 Aufnahme: Standardlochbild, 4 x M8  
 Extras: strahlwassergeschützt IP55  
 Motor wassergekühlt

Art.-Nr.: 700 6800 0002 001

**WEKA SR 7508 Jumbo, 15 Drehzahlen**  
*sehr wartungsarm, da keine Kohlebürsten und keine drehenden Wicklungen*

Neuer wassergekühlter SR Motor  
 Strahlwassergeschützt IP 55



Leistungsaufnahme: 400 V / 7500 W  
 Bohrspindel: M33/3 (Adapter auf 1 1/4" erhältlich)  
 Motorstufe 1: 60 / 70 / 85 / 100 / 115 1/min  
 Motorstufe 2: 115 / 140 / 165 / 200 / 230 1/min  
 Motorstufe 3: 180 / 215 / 260 / 310 / 360 1/min  
 Gewicht: ca. 19,5 kg  
 Gesamtlänge: 620 mm  
 Bohrbereich nass: Ø 150 - 900 mm in Beton  
 Aufnahme: Standardlochbild, 4 x M8  
 Extras: strahlwassergeschützt IP55  
 Motor wassergekühlt

Art.-Nr.: 700 7508 0002 001

\* diese Gänge sind leistungsreduziert

**Diverse Cardi- u. Weka-Motore auf Anfrage !!!**



# WANDSÄGEN



Mit Hand- / Wandsägen von **GEIßLER & KUPER**



schneiden Sie immer gut ab !!!

## Elektro-Handsäge "HS 40.6 Emma" 3,7 kW



Elektromotor:	Hochfrequenz / wassergekühlt
Nennleistung:	3700 W
Abgabeleistung:	2800 W
Schnitttiefe:	165 mm
Nennspannung:	230 Volt
Sägeblatt-ø:	400 mm
Aufnahmebohrung:	20 mm
Drehzahl:	2.600 min <sup>-1</sup>
Gewicht:	8,5 kg
Schutzart:	IP 55, strahlwassergeschützt

Art.-Nr.:

HS 40 EMMA

### Besonderheiten:

- Vollkommen geschlossener Blattschutz
- Geschlossener wassergekühlter Hochfrequenzmotor
- 3700 Watt aus dem 230V-Stromnetz
- Getriebe langlebig u. wartungsarm - dank Ölbadschmierung
- Profilschiene zur leichten Führung als Zubehör erhältlich
- Alle wesentlichen Teile rostfrei aus Aluminium bzw. Edelstahl
- **Inklusive: Frequenzumrichter FU6 U**



Inkl. Frequenzumrichter  
FU6 U

## Elektro-Wandsäge "WS 75H FRIDA" 11 kW

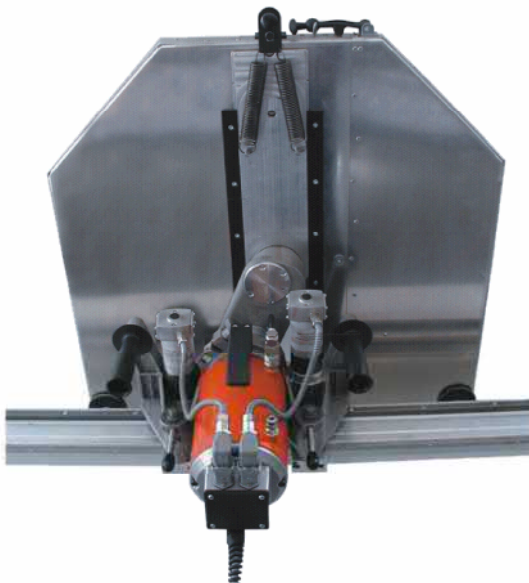

Elektromotor:	Hochfrequenz / wassergekühlt
Nennleistung:	11.000 W
Abgabeleistung:	9.000 W
Nenn Drehzahl der Sägespindel:	1.000 - 2.000 min <sup>-1</sup>
Max. Sägeblatt-ø:	750 mm
Max. Schnitttiefe:	320 mm
Vorschubkraft Längs- und Tauchvorschub:	2.000 N
Geschwindigkeit Längsvorschub:	0 - 3 m/min
Geschwindigkeit Tauchvorschub:	0 - 1 m/min
Gewicht Sägemotor:	13,5 kg
Gewicht Sägekörper ohne Motor:	19 kg

Art.-Nr.:

WS 75 H FRIDA

### Lieferumfang Grundpaket:

- 1x Hochfrequenz-Sägekopf / Steuerung
- 1x Standard-Blattschutz 750 mm
- 1x Sägeschiene 2,18 m
- 2x Befestigungskonsole
- 2x Endanschlag
- 1x Bedienungsanleitung incl. Gewährleistungsbedingungen

**Fordern Sie ein individuelles Angebot an !!!**

## DIE NEUE ANNA GERÄTESERIE



GEIßLER & KUPER

WEKA



### FU 6 U Frequenzumformer

Für die WEKA ANNA Serie:

Kettensäge TK 40, Handtrennsäge TS 40, Ringsäge TR 40 und HD 1803.6

WEKA Hochfrequenzgeräte können alle nur mit dem universellen Frequenzumrichter FU6U betrieben werden.

**Die Vorteile liegen auf der Hand:**

Dieser kompakte Universalumrichter kann mehrere Maschinen von WEKA ansteuern, so z.B. die Handkernbohrmaschine HD 1803.6, die Handsäge HS40, alle Produkte der ANNA - Geräteserie TS40, TK40 , TR40, sowie zukünftige Entwicklungen im Hochfrequenzbereich. Dabei muss er nicht für die einzelnen Maschinen eingestellt werden, sondern erkennt diese automatisch durch den codierten Stecker der Maschine.



Der wassergekühlte Frequenzumformer **FU 6 U** kann als universales Antriebsaggregat alle Geräte der **WEKA ANNA - Serie** steuern und antreiben. Über den speziell codierten Stecker werden die unterschiedlichen Geräte vom FU6 U erkannt und jeweils auf die einzelnen Geräte abgestimmten Einstellungen angewandt. Der Frequenzumformer kann sowohl 1-phasig als auch 3-phasig betrieben werden, je nachdem welcher Anschluss gerade zur Verfügung steht. Die Nennleistung beträgt bei 230V (1-phasig) 4000 W und bei 400V 3AC (3-phasig) starke 6500 W. Status- und Fehlermeldungen werden dem Anwender über eine am Frequenzumformer angebrachte LED ausgegeben.

FU 6 U

Neu

Art.- Nr. **FU 6**

Folgende Maschinen können mit dem FU6 U betrieben werden:



Kernbohrmotor HD 1803.6



Kettensäge TK 40



Wandsäge WS 50



Ringsäge TR 40



Handtrennsäge TS 40



Handsäge HS 40.6

Geräte -  
Einzelpreise  
siehe Seite 60

Alle Hochfrequenzgeräte können auch einzeln bestellt werden



# Einzelgeräte für die ANNA Serie



**GEIßLER & KUPER**



verteilt Handtrennsägen von





## Die neue ANNA Geräteserie

Eine Leistungsstarke Komplett-Lösung im Bereich handgeführte Sägen und Bohrmaschinen, das ist die neue ANNA Geräteserie von WEKA. Die Hochfrequenztechnik basierende Geräteserie zeichnet sich durch hohe Effizienz und Anwenderfreundlichkeit aus und bietet den Kunden für vielfältige Anwendungsfälle im Bereich handgeführte Maschinen die richtige Lösung. Die Geräteserie umfasst den bereits bekannten Frequenzumformer **FU6U**, die Trennsäge **TS40 ANNA**, die Ringsäge **TR40 ANNA**, die Kettensäge **TK40 ANNA**, die Handsäge **HS 40.6** und den Kernbohrmotor **HD 1803.6**.

Trennsäge	TS 40 ANNA		Nr. 1
Ringsäge	TR 40 ANNA		Nr. 2
Kettensäge	TK 40 ANNA <small>ohne Kette, Schwert und Antriebsritzel</small>		Nr. 3
Handsäge	HS 40.6		Nr. 4
Kernbohrmotor	HD 1803.6		Nr. 5
Wandsäge	WS 50		Nr. 6
Frequenzumformer	FU 6 U		Nr. 7

Nr. 1	TS 40 ANNA	
Nr. 2	TR 40 ANNA	
Nr. 3	TK 40 Anna	

Nr. 4	HS 40.6	
Nr. 5	HD 1803.6	
Nr. 6	WS 50	

Nr. 7	<b>Frequenzumformer</b>
	<b>FU 6 U</b>



**Diverse WEKA- Bohrmotore auf Anfrage !!!**

# ELEKTRO - KETTENSÄGE WEKA TK 40 ANNA



GEIBLER & KUPER

WEKA



**Die erste 220 / 240 Volt Diamant Kettensäge mit original ICS Sägesystem und „Euro Max 32“ Diamant Kette.**  
**Alle Vorzüge der Kettensäge beim Sägen von Beton, Stein und Mauerwerk, kombiniert in einem leistungsbereiten und kraftvollen Elektro - Antrieb, heißt nun TK 40 ANNA.**



WEKA

Neu

## TK 40 ANNA

### Besonderheiten:

- Schneiden von Öffnungen, tiefe Taschen
- Eckenfinish beim Wandsägeeinsatz
- Einsatz in geschlossenen Räumen, da keine Abgase
- Einsatz in engen Verhältnissen, schlanke Bauform
- Elektrisch sicher durch PRCD
- Alle Vorzüge der Kettensäge beim Sägen von Beton, Stein und Mauerwerk, kombiniert mit einem kraftvollen Elektroantrieb.

Elektromotor:	Softstart / Multifunktionselektronik
Aufnahmeleistung:	1-phasig 3700 W / 3-phasig 6500 W
Abgabeleistung:	2800 W / 4900 W
Schnitttiefe:	400 mm
Nennspannung:	230 Volt
Volllastdrehzahl:	6.150 min <sup>-1</sup>
Leerlaufdrehzahl:	9.400 min <sup>-1</sup>
Gewicht:	nur 9,0 kg leicht
Schutzart:	PRCD
Diamant - Sägekette	Chain 35
Schwert für Kettensäge	Bar 35
<b>Preis:</b>	<b>€ 5.279,-</b>
	Inkl. Kettenrad, Schwert und Kette
<b>Art.-Nr.:</b>	xxxxxxxxxxxxxx



Verkaufspreis inkl.  
 Frequenzumrichter FU6U  
 Antriebsrad 3/8", Schwert 400 mm,  
 Kette ICS Force3 400 mm

## 3 Gang Hochfrequenz Kernbohrmaschine HD 1803.6

Hochfrequenzumformer FU 6 U siehe Seite 61:

FU 6 U für alle WEKA Hochfrequenzmaschinen

Elektromotor:	Softstart / Multifunktionselektronik
Aufnahmeleistung:	3700 W
Abgabeleistung:	2800 W
Bohrdurchmesser	20 - 150 mm
Nennspannung:	230 Volt
Nenn Drehzahlen 1/min	630 / 1400 / 2900
Werkzeugaufnahme	1 1/4" UNC + G 1/2"
Gewicht:	nur 6,2 kg leicht
Schutzart:	IP 55
Spannhals	60 mm
Gesamtlänge	375 mm



Neu

Art.- Nr. 7002000001601 **inkl. Hochfrequenzumformer FU 6 U**

Alle Hochfrequenzgeräte können auch einzeln bestellt werden

# Nassschnitt Handtrennsägen



**GEIßLER & KUPER**

verteilt Handtrennsägen von



## TS 40 ANNA

Nassschnitt  
Handtrennsäge  
**Schnitttiefe 165 mm**

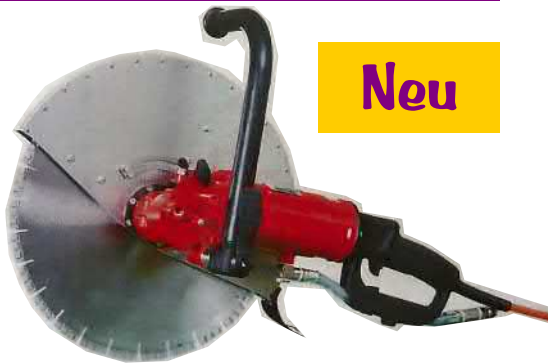

**Neu**

**Normalausführung**  
Art.- Nr. xxxxxxxxxxxxxxxxx  
**€ 5.214,-** mit Sägeblatt  
Inkl. Umformer FU6U

### Technische Daten für die Handsägen

Trennscheibe	Ø 400 mm
Aufnahmebohrung	Ø 25,4 mm
Leistungsaufnahme	230 V / 3000 Watt mit PRCD
Lastdrehzahl	1650 U/min
Elektronischer Softstart	Gardena Wasseranschluß
Gewichte	13 kg
Transportkoffer	

### TS 40 - ANNA



**Sägeblatt für die Handsägen**  
Art.Nr. xxxxxxxxxxxxxxxxx  
Typ WSCC 40E - 302  
Ø 400 x 25,4 mm  
2,8 mm breit, 10 mm hoch  
Lasergeschweißt

## Ringsäge TR 40 ANNA

Nassschnitt  
Handtrennsäge  
**Schnitttiefe 300 mm**



**Neu**

Art.- Nr. xxxxxxxxxxxxxxxxx  
**€ 5.434,-**  
Inkl. Umformer FU6U  
und Sägeblatt

### Technische Daten für die Handsägen

Trennscheibe	Ø 400 mm
Aufnahmebohrung	Ring
Leistungsaufnahme	230 V / 3000 Watt mit PRCD
Lastdrehzahl	1650 U/min
Elektronischer Softstart	Gardena Wasseranschluß
Gewichte	11 kg, 11 kg, 13 kg
Transportkoffer	Passend für alle Handsägen

### TR 40 ANNA



**Sägeringe**  
Art.Nr. xxxxxxxxxxxxxxxxx  
DIA Ring  
Ø 400 Ring  
Lasergeschweißt

Weitere Sägeringe finden Sie auf Seite 55

**Alle Hochfrequenzgeräte können auch einzeln bestellt werden**

## Freihand - Kernbohrmaschinen



**GEIßLER & KUPER** vertreibt Motore von



### CARDI T2000 MS -13



Im Tragekoffer

**NEU**

Leistungsaufnahme:	230 V / 2000 W
Bohrspindel:	M18 x 2,5
Last-Drehzahl:	1350 1/min
Gewicht:	ca. 4,8 kg
Gesamtlänge:	400 mm
Bohrbereich:	Ø 32 – 162 mm
Spannhals:	Ø 60 mm
Werkzeugaufnahmen: (mit Adapter)	COOLER®, G12 M16 / M18 / M22
Extras:	Elektronikschalter Rutschkupplung Zusatzhandgriff
Art.-Nr.:	700 2013 0000 000

### CARDI T200 MS - 14



Im Tragekoffer

**NEU**

Leistungsaufnahme:	230 V / 2000 W
Bohrspindel:	M18 x 2,5
Last-Drehzahl:	960 1/min
Gewicht:	ca. 4,8 kg
Gesamtlänge:	400 mm
Bohrbereich:	Ø 32 – 202 mm
Spannhals:	Ø 60 mm
Werkzeugaufnahmen: (mit Adapter)	COOLER®, G12 M16 / M18 / M22
Extras:	Elektronikschalter Rutschkupplung Zusatzhandgriff
Art.-Nr.:	700 2014 0000 000

### CARDI T 2000 MA 15

1 Gang Trockenbohrmaschine mit integrierter Absaugung!



mit Multifunktionselektronik gegen Motorüberlastung !!!

**NEU**

Leistungsaufnahme:	230 V / 2000 W
Bohrspindel:	1¼" UNC
Last-Drehzahl:	440 1/min
Gewicht:	ca. 6,0 kg
Gesamtlänge:	400 mm
Bohrbereich trocken:	Ø 65 – 250 mm
<b>Integrierte Absaugung</b>	
Spannhals:	Ø 60 mm
Werkzeugaufnahmen: (mit Adapter)	M16 / M18 / M22
Extras:	Elektronikschalter Rutschkupplung Zusatzhandgriff
Art.-Nr.:	

**Diverse Cardi- u. Weka-Motore auf Anfrage !!!**



**Freihand - Kernbohrmaschinen, Trocken- u. Nassbohren**



**GEIßLER & KUPER** vertreibt Motore von



**CARDI T 2200 - ME - 24 2 Gang**  
Integrierte Staubabsaugung



- Leistungsaufnahme: 230 V / 2200 W
- Bohrspindel: 1 1/4" UNC
- Last-Drehzahlen: 580 und 1030 1/min
- Gewicht: ca. 6,5 kg
- Gesamtlänge: 400 mm
- Bohrbereich trocken: Ø 32 – 250 mm
- Bohrbereich nass: Ø 32 – 182 mm
- Spannhals: Ø 60 mm
- Werkzeugaufnahmen: M16 / M18 / M22 (mit Adapter)
- Extras: **Elektronikschalter**  
**Rutschkupplung**  
**Zusatzhandgriff**
- Art.-Nr.:

**CARDI TALPA 1 MAN-N EL, 3-Gang**



- Leistungsaufnahme: 230 V / 2200 W
- Bohrspindel: R 1/2"
- Last-Drehzahlen: 530 / 1280 / 1780 1/min
- Gewicht: ca. 7,3 kg
- Gesamtlänge: 490 mm
- Bohrbereich trocken: Ø 30 – 252 mm
- Bohrbereich nass: Ø 20 – 160 mm
- Spannhals: Ø 60 mm
- Werkzeugaufnahmen: COOLER®, G12 (mit Adapter)
- Extras: **Elektronikschalter**  
**Rutschkupplung**  
**Zusatzhandgriff**
- Art.-Nr.: 700 2200 0002 003

**CARDI T1 - 200 EL 41 , 3-Gang**



- Leistungsaufnahme: 230 V / 2800 W
- Bohrspindel: 1 1/4" + R 1/2"
- Last-Drehzahlen: 330 / 570 / 800 1/min
- Gewicht: ca. 7,3 kg
- Gesamtlänge: 535 mm
- Bohrbereich nass: Ø 35 – 200 mm in Beton
- Aufnahme: Standardlochbild
- Extras: **Multifunktions-Elektronik**  
**Rutschkupplung**  
**Überlastanzeige**  
**PRCD-Schutzschalter 30mA**
- Art.-Nr.: 700 2200 0012 007

**Diverse Cardi- u. Weka-Motore auf Anfrage !!!**





**GEIßLER & KUPER** vertreibt Motore von



**CARDI T6 - 300 EL , 3-Gang**



mit Multifunktionselektronik gegen Motorüberlastung !!!

**NEU**

Leistungsaufnahme: 230 V / 3000 W  
 Bohrspindel: 1 1/4"  
 Last-Drehzahlen: 330 / 750 / 1390 1/min  
 Gewicht: ca. 11,9 kg  
 Gesamtlänge: 535 mm  
 Bohrbereich nass: Ø 40 – 350 mm in Beton  
 Aufnahme: Standardlochbild  
 Extras: Multifunktions-Elektronik  
 Rutschkupplung  
 Überlastanzeige  
 PRCD-Schutzschalter 10mA

Art.-Nr.: 700

**CARDI T6 - 375 EL , 3-Gang**



mit Multifunktionselektronik gegen Motorüberlastung !!!

Leistungsaufnahme: 230 V / 3420 W  
 Bohrspindel: 1 1/4"  
 Last-Drehzahlen: 230 / 520 / 965 1/min  
 Gewicht: ca. 13,5 kg  
 Gesamtlänge: 535 mm  
 Bohrbereich nass: Ø 20 – 375 mm in Beton  
 Aufnahme: Standardlochbild  
 Extras: Multifunktions-Elektronik  
 Rutschkupplung  
 Überlastanzeige  
 PRCD-Schutzschalter 30mA

Art.-Nr.: 700 3420 0063 375

**CARDI T9 - 475 EL , 4-Gang**



mit Multifunktionselektronik gegen Motorüberlastung !!!

Leistungsaufnahme: 230 V / 3420 W  
 Bohrspindel: 1 1/4"  
 Last-Drehzahlen: 210 / 360 / 600 / 1000 1/min  
 Gewicht: ca. 14,5 kg  
 Gesamtlänge: 535 mm  
 Bohrbereich nass: Ø 25 – 450 mm in Beton  
 Aufnahme: Standardlochbild  
 Extras: Multifunktions-Elektronik  
 Rutschkupplung  
 Überlastanzeige  
 PRCD-Schutzschalter 30mA

Art.-Nr.: 700 3420 5012 002

**Diverse Cardi- u. Weka-Motore auf Anfrage !!!**

## ELEKTRO - KETTENSÄGE CD 35.35



# GEIßLER & KUPER



**Die erste 220 / 240 Volt Diamant Kettensäge mit original ICS Sägesystem und „Euro Max 32“ Diamant Kette.**  
**Alle Vorzüge der Kettensäge beim Sägen von Beton, Stein und Mauerwerk, kombiniert in einem leistungsbereiten und kraftvollen Elektro - Antrieb, heißt nun CD 35.35 COCCODRILLO 35.**



Elektromotor:	Softstart / Multifunktionselektronik	
Aufnahmeleistung:	3420 W	
Abgabeleistung:	2800 W	
Schnitttiefe:	350 mm	
Nennspannung:	230 Volt	
Volllastdrehzahl:	6.150 min <sup>-1</sup>	
Leerlaufdrehzahl:	9.400 min <sup>-1</sup>	
Gewicht:	nur 9,0 kg leicht	
Schutzart:	PRCD	
Diamant - Sägekette	Chain 35	€ 470,00
Schwert für Kettensäge	Bar 35	€ 303,00

Art.-Nr.: **CD 35.35**

### Besonderheiten:

- Schneiden von Öffnungen, tiefe Taschen
- Eckenfinish beim Wandsägeeinsatz
- Einsatz in geschlossenen Räumen, da keine Abgase
- Einsatz in engen Verhältnissen, schlanke Bauform
- Elektrisch sicher durch PRCD
- Alle Vorzüge der Kettensäge beim Sägen von Beton, Stein und Mauerwerk, kombiniert mit einem kraftvollen Elektro - Antrieb.



**Fordern Sie ein individuelles Angebot an !!!**

# Nassschnitt Handtrennsägen



**GEIßLER & KUPER**

verteilt Handtrennsägen von



**TP 400 A**  
Nassschnitt  
Handtrennsäge  
Schnitttiefe 160 mm

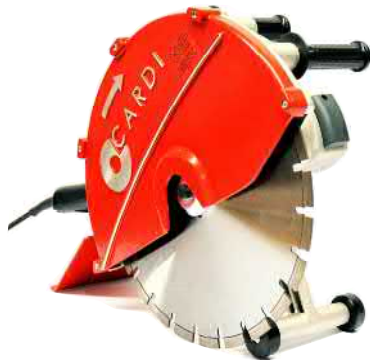

**Normalausführung**  
Art.- Nr. xxxxxxxxxxxxxxxxxxxx  
  
ohne Sägeblatt  
Umbausatz in Bündigschnitt

**TP 400 FC**  
Nassschnitt  
Handtrennsäge  
Schnitttiefe 160 mm



**Wandbündig Ausführung**  
Art.- Nr. xxxxxxxxxxxxxxxxxxxx  
  
ohne Sägeblatt  
Umbausatz in Standard Blattschutz

**TP 410 C**  
Nassschnitt  
Handtrennsäge  
Schnitttiefe 155 mm

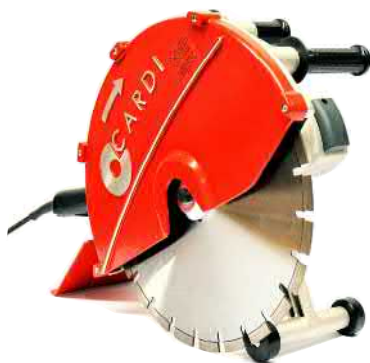

Mit Führung auf 6 Laufrollen.  
Exakte Führung auf Richtschieit 100 x 18  
Art.- Nr. xxxxxxxxxxxxxxxxxxxx  
  
ohne Sägeblatt

**Technische Daten für die Handsägen**

	<b>TP 400 A2 - TP 400 FC A2</b>
	<b>SM 410 C</b>
Trennscheibe	Ø 400 mm
Aufnahmebohrung	Ø 25,4 mm
Leistungsaufnahme	230 V / 3000 Watt mit PRCD
Lastdrehzahl	1650 U/min
Elektronischer Softstart	Gardena Wasseranschluß
Gewichte	11 kg, 11 kg, 13 kg
Transportkoffer	Passend für alle Handsägen

**Sägeblatt für die Handsägen**



Art.Nr. xxxxxxxxxxxxxxxxxxxx  
Typ WSCC 40E - 302  
Ø 400 x 25,4 mm  
2,8 mm breit, 10 mm hoch  
Lasergeschweißt

**Diverse Cardi- Bohrmotore auf Anfrage !!!**



# Trocken / Nassschnitt Handtrennsäge



**GEIßLER & KUPER**

vertreibt Handtrennsägen von



## Die leistungsstärkste 230 Volt Handsäge von CARDI

### CARDI PE 401

**Eine Maschine für drei verschiedene Einsätze !**

**1.**  
Trockenschnitt mit  
Staubabsaugung  
Schnitttiefe 135 mm



**2.**  
Nassschnitt mit  
Wasserzusatz  
Schnitttiefe 160 mm



**3.**  
Bündigschnitt  
Trocken und Nass  
Schnittiefen  
135 mm / 160 mm

Alle CARDI 230 Volt Sägen sind elektrisch doppelt sicher. Der Motor ist schutzisoliert. Die Säge aus Aluminium ist schutzgeerdet und wird über einen Schutzschalter PRCD 10 mA überwacht.

- 100% Überlastschutz
- elektronischer Softstart
- Unfallschutz bei Sägeblatt Klemmer

#### Technische Daten für die Handsägen

#### CARDI für die Handsäge PE 401

Trennscheibe	Ø 400 mm
Aufnahmebohrung	Ø 25,4 mm
Leistungsaufnahme	230 V / 3420 Watt mit PRCD 10mA
Lastdrehzahl	1880 U/min
Elektronischer Softstart	Gardena Wasseranschluss
Gewichte	Trockenschnitt 14,5 kg Nassschnitt 13,0 kg
Schnitttiefe	Trockenschnitt 135 mm Nassschnitt 160 mm
Sägeblätter	Ø 400 mm Bohrung 25,4 mm 3 Bohrungen auf TK 54 mm
Transportkoffer	Passend für beide Handsägen

#### Lieferumfang:

Handsäge PE 401, Staubabsaugung, Flansch für Bündigschnitt.

#### Art.- Nr.

xxx xxxx xxx xxx

## Diverse CARDI- Maschinen auf Anfrage !!!



# Kernbohrständer

## Kernbohrständer L 200



**Spannhalsaufnahme  
Ø 60 mm.  
zur Befestigung von  
Freihandmaschinen.**

**Artikel - Nr.**



### Technische Daten:

- ⇒ Bohrbereich: bis Ø 220 mm
- ⇒ Gesamthub: 577 mm
- ⇒ Motorbefestigung: Spannhals Ø 60 mm oder Schnellkupplung
- ⇒ Bohrwinkelverstellung: bis 45° stufenlos
- ⇒ Abmessungen: 860 x 200 x 262 mm
- ⇒ Gewicht: 11,5 kg
- ⇒ Links-/ Rechtsbedienung
- ⇒ Vakuumfuß

### Lieferbares Zubehör:

- ⇒ Wassersammelring: bis Ø 150 mm
- ⇒ Spannhalsaufnahme: Ø 60 mm
- ⇒ Vakuumpumpe PV 4 - S: 4m³/h
- ⇒ Vakuumplatte: universal

### Empfohlene Bohrmotoren:

- ⇒ CARDI TALPA 1800 - 102N EL
- ⇒ CARDI T 2200 MU-EL-41
- ⇒ CARDI TALPA 1 MAN-N EL
- ⇒ CARDI T1 - 200 EL
- ⇒ WEKA DK 16
- ⇒ WEKA DK 1603
- ⇒ WEKA DK 17



Wassersammelring



Universal Vakuumplatte

**Artikel - Nr.: 750 0200 0000 000**  
**Bohrständer L 200**

Bei der Zusammenstellung Ihrer Bohranlage stehen wir gern mit Rat und Tat zur Seite.  
**Testen Sie unser Team !!!**

**Diverses Bohrständer-Zubehör auf Anfrage !!!**





## Kernbohrständer L 300



Universal Vakuumplatte

### Technische Daten:

- ⇒ Bohrbereich: bis Ø 350 mm
- ⇒ Gesamthub: 702 mm
- ⇒ Motorbefestigung: Motor-Anbauplatte mit Rapid Lock Schnellwechselsystem
- ⇒ Bohrwinkelverstellung: stufenlos
- ⇒ Abmessungen: 1030 x 400 x 300 mm
- ⇒ Gewicht: 19,3 kg
- ⇒ Links-/ Rechtsbedienung

### Lieferbares Zubehör:

- ⇒ Wassersammelring: bis Ø 250 mm
- ⇒ Vakuumplatte

### Empfohlene Bohrmaschinen:

#### **Befestigt über Motor-Anbauplatte:**

- ⇒ CARDI T6 - 375 EL, 3-Gang (230V)
- ⇒ CARDI T9 - 475 EL, 4-Gang (230V)
- ⇒ WEKA DK 32, 3-Gang (230V)
- ⇒ WEKA SR 25, 6 Drehzahlen (230V)
- ⇒ WEKA SR 38 Mammut, 18 Drehzahlen (230V)
- ⇒ WEKA 42, 3-Gang (400V)

**Artikel - Nr.: 750 0255 0000 000**

Bei der Zusammenstellung Ihrer Bohranlage stehen wir gern mit Rat und Tat zur Seite.

**Testen Sie unser Team !!!**

**Diverses Bohrständer-Zubehör auf Anfrage !!!**



## Kernbohrständer

# Kernbohrständer KB 160



**Neu**

### Technische Daten:

- ⇒ Bohrbereich: bis Ø 160 mm
- ⇒ Gesamthub: 520 mm
- ⇒ Motorbefestigung: Spannhals Ø 60 mm  
oder Schnellkupplung
- ⇒ Bohrwinkelverstellung: bis 60° stufenlos
- ⇒ Abmessungen: 800 x 250 x 180 mm
- ⇒ Gewicht: 11,5 kg
- ⇒ Links-/ Rechtsbedienung
- ⇒ Dübelfuß

### Lieferbares Zubehör:

- ⇒ Wassersammelring: bis Ø 150 mm
- ⇒ Motor-Anbauplatte:
- ⇒ Vakuumset:
- ⇒ Vakuumplatte
- ⇒ Vakuumpumpe PV 4 S

### Empfohlene Bohrmotoren:

- ⇒ CARDI TALPA 1800 - 102N EL
- ⇒ CARDI T 2200 MU-EL-41
- ⇒ CARDI TALPA 1 MAN-N EL
- ⇒ CARDI T2 EL
- ⇒ WEKA DK 16
- ⇒ WEKA DK 1603
- ⇒ WEKA DK 17

**Artikel - Nr.: 750 0161 0000 000**

Bei der Zusammenstellung Ihrer Bohranlage stehen wir gern mit Rat und Tat zur Seite.  
**Testen Sie unser Team !!!**

**Diverses Bohrständer-Zubehör auf Anfrage !!!**



## Kernbohrständer

# Kernbohrständer KB 250



### Technische Daten:

- ⇒ Bohrbereich: bis Ø 250 mm
- ⇒ Gesamthub: 600 mm
- ⇒ Motorbefestigung: Motor-Anbauplatte
- ⇒ Bohrwinkelverstellung: stufenlos bis 60°
- ⇒ Abmessungen: ca. 350 x 210 x 955 mm
- ⇒ Gewicht: 16 kg
- ⇒ Links-/ Rechtsbedienung

### Lieferbares Zubehör:

- ⇒ Wassersammelring: bis Ø 200 mm
- ⇒ Vakuumpumpe
- ⇒ Vakuumpumpe
- ⇒ Spannhals 60 mm
- ⇒ Untersetzungsgetriebe 1:2,5
- ⇒ Distanzblock Alu 50 mm
- ⇒ Distanzblock Alu 80 mm
- ⇒ Bohrlochmitteanzeiger

### Empfohlene Bohrmotoren:

#### **Befestigt über Motor-Anbauplatte:**

- ⇒ CARDI T2 EL
- ⇒ CARDI T6 - 375 EL
- ⇒ WEKA DK 26
- ⇒ WEKA DK 32
- ⇒ WEKA SR 25 + SR 38 (Mammut)

**Artikel - Nr.: 750 0251 0000 000**

Bei der Zusammenstellung Ihrer Bohranlage stehen wir gern mit Rat und Tat zur Seite.

**Testen Sie unser Team !!!**

**Diverses Bohrständer-Zubehör auf Anfrage !!!**



## Kernbohrständer

# Kernbohrständer KB 500 (mit Untersetzung 1:5)



### Technische Daten:

- ⇒ Bohrbereich: bis Ø 500 mm  
(nur mit Ausleger möglich)
- ⇒ Gesamthub: 690 mm
- ⇒ Motorbefestigung: Motor-Anbauplatte
- ⇒ Bohrwinkelverstellung: stufenlos bis 60°
- ⇒ Abmessungen: ca. 360 x 250 x 1135 mm
- ⇒ Gewicht: 24 kg
- ⇒ Links-/ Rechtsbedienung

### Lieferbares Zubehör:

### Listenpreis in €

- ⇒ Ausleger für Ø 500 mm: € 219,00
- ⇒ Distanzblock Alu 50 mm: € 85,00
- ⇒ Distanzblock Alu 80 mm: € 95,00
- ⇒ Radsatz: € 159,00

*Längere Bohrsäulen (1,40 m, 2,00 m) a. Anfrage !*

### Empfohlene Bohrmotoren:

#### **Befestigt über Motor-Anbauplatte:**

- ⇒ CARDI T9 - 450 EL, bis Bohr-Ø 450 mm
- ⇒ CARDI T9 - 500 EL, bis Bohr-Ø 500 mm
- ⇒ WEKA DK 32, bis Bohr-Ø 350 mm
- ⇒ WEKA DK 52, bis Bohr-Ø 500 mm
- ⇒ WEKA SR 38 (Mammut), bis Bohr-Ø 350 m
- ⇒ WEKA SR 65 (Jumbo), bis Bohr-Ø 500 m

**Artikel - Nr.: 750 0500 0000 000**

Bei der Zusammenstellung Ihrer Bohranlage stehen wir gern mit Rat und Tat zur Seite.

**Testen Sie unser Team !!!**

**Diverses Bohrständer-Zubehör auf Anfrage !!!**



Diverse Zubehörteile

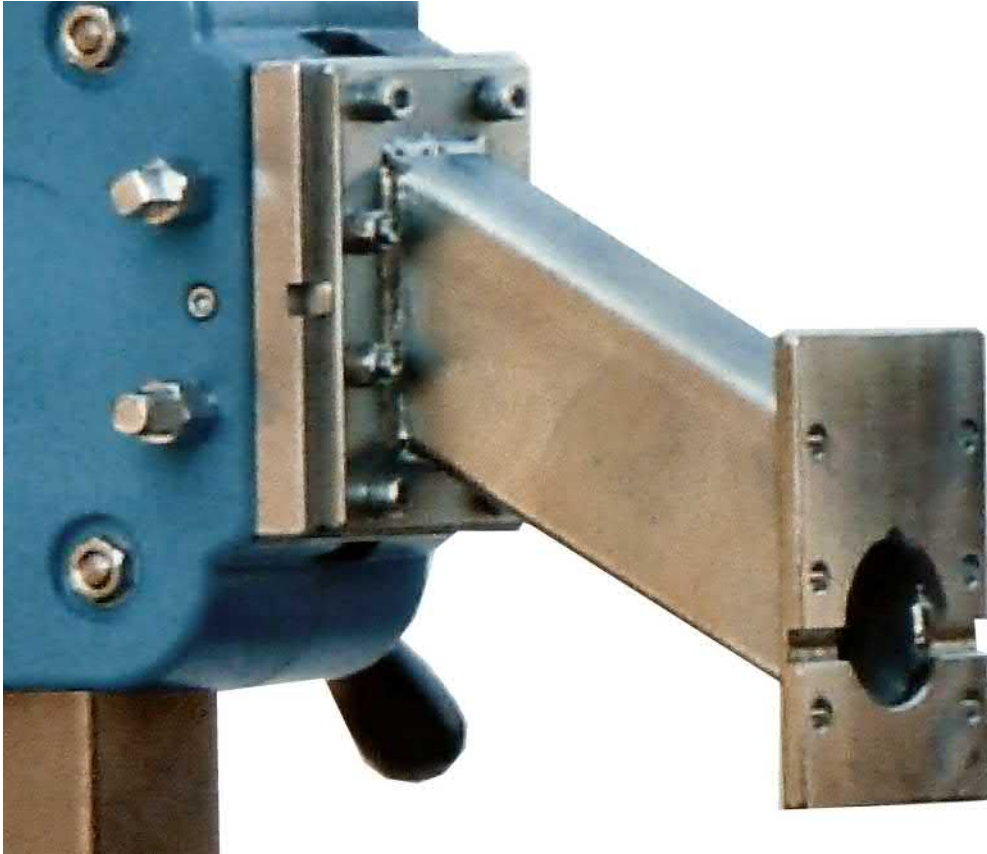

FLEIKA Distanzstücke



FLEIKA  
Übersetzungsgetriebe  
1 : 2,6

Bitte auf Anfrage



FLEIKA  
Bohrsäulenabstützungen  
FLEIKA  
Wassersammelringe mit  
und ohne Spanngriff,  
für KB 160 und KB 250

Diverses Diamantwerkzeug-Zubehör kurzfristig lieferbar !





# Kernbohranlage Kompletteinheit

## CARDI 185 D mit integrierter Staubabsaugung



**4 Anwendungen in einem Gerät:**  
**Freihand, Stationär.**  
**Schnelles Wechsel - System**  
**Nass/trocken!**  
**Bohrbereich nass Ø 30 - 162 mm**  
**trocken Ø 30 - 250 mm**



**Neu**

### Technische Daten:

- ⇒ CARDI L180 Bohrständer
- ⇒ Bohrbereich Beton: bis Ø 182 mm
- ⇒ Gesamthub: 577 mm
- ⇒ Motorbefestigung: Spannhals Ø 60 mm
- ⇒ Bohrwinkelverstellung: bis 45° stufenlos
- ⇒ Abmessungen: 900 x 350 x 230 mm
- ⇒ Gewicht: Motor 6,5 kg
- ⇒ Gewicht Bohrständer 11,0 kg
- ⇒ Links-/ Rechtsbedienung
- ⇒ Vakuumfuß
- ⇒ Leichtlösering für die Bohrkronen
- ⇒ Zentrierhilfe für die Bohrkronen

### Lieferbares Zubehör:

- ⇒ Wassersammelring bis Ø 130 mm
- ⇒ Motor- Anbauplatte
- ⇒ Vakuumset

### Bohrmotor:

- ⇒ CARDI T 2200 ME-24
- ⇒ 2200 Watt 230 Volt
- ⇒ 2 Ganggetriebe 560 - 1030 min -1
- ⇒ Bohrbereich nass Beton Ø 30 mm bis Ø 162 mm
- ⇒ Bohrbereich trocken Mauerwerk Ø 30 mm bis Ø 250 mm
- ⇒ Drehmoment 14,9 bis 27,5 Nm
- ⇒ Spindel 1 1/4" UNC / G1/2"
- ⇒ Gardena Wasseranschluß

Lieferumfang:  
 Bohrmotor T 2200 ME-24  
 Bohrständer L 180  
 Befestigungsset mit 5 Dübeln,  
 Gabelschlüssel 32mm,  
 Adapter 1 1/4" / R 1/2"

**Artikel - Nr.: CARDI 185 D**

Bei der Zusammenstellung Ihrer Bohranlage stehen wir gern mit Rat und Tat zur Seite.  
**Testen Sie unser Team !!!**

**Diverses Bohrständer-Zubehör auf Anfrage !!!**

# Kernbohranlage Kompletteinheit



## CARDI 200



Kontakt unter: Tel 0 51 41 - 8 30 07 \* Fax 0 51 41 - 88 15 45 \* eMail geisslerkuper@t-online.de



### Technische Daten:

- ⇒ Bohrbereich: bis Ø 200 mm
- ⇒ Gesamthub: 600 mm
- ⇒ Motorbefestigung: Motorplatte mit Schnellkupplung
- ⇒ Bohrwinkelverstellung: bis 45° stufenlos
- ⇒ Abmessungen: 900 x 350 x 230 mm
- ⇒ Gewicht: Motor 7,3 kg
- ⇒ Gewicht Bohrständer 11,6 kg
- ⇒ Links-/ Rechtsbedienung
- ⇒ Vakuumfuß
- ⇒ Leichtlösering für die Bohrkronen
- ⇒ Zentrierhilfe für die Bohrkrone

### Lieferbares Zubehör:

- ⇒ Wassersammelring: bis Ø 150 mm
- ⇒ Motor-Spannhals:
- ⇒ Vakuumset:

### Bohrmotor:

- ⇒ CARDI T1 200 EL-41 3 Gang
- ⇒ 2200 Watt 230 Volt
- ⇒ 3 Ganggetriebe 385 - 920 - 1280 min -1
- ⇒ Bohrbereich nass Beton Ø 30 mm bis Ø 200 mm
- ⇒ Bohrbereich trocken Mauerwerk Ø 30 mm bis Ø 300 mm
- ⇒ Drehmoment 12 bis 40,1 Nm
- ⇒ Doppelspindel 1 1/4" UNC und G 1/2"
- ⇒ Gardena Wasseranschluß

**Artikel - Nr.: CARDI 200**

Bei der Zusammenstellung Ihrer Bohranlage stehen wir gern mit Rat und Tat zur Seite.

**Testen Sie unser Team !!!**

**Diverses Bohrständer-Zubehör auf Anfrage !!!**

# Kernbohranlage Kompletteinheit



## CARDI 253 D



Kontakt unter: Tel 0 51 41 - 8 30 06 \* Fax 0 51 41 - 88 15 45 \* eMail geisslerkuper@t-online.de



### Technische Daten:

- ⇒ CARDI Bohrständer L250
- ⇒ Bohrbereich: bis Ø 350 mm
- ⇒ Gesamthub: 702 mm
- ⇒ Motorbefestigung: Rapid Lock mit Schnellkupplung
- ⇒ Bohrwinkelverstellung: bis 45° stufenlos
- ⇒ Abmessungen: 900 x 350 x 230 mm
- ⇒ Gewicht: Motor T6-300 EL 11,9 kg
- ⇒ Gewicht Bohrständer 16,3 kg
- ⇒ Links-/ Rechtsbedienung
- ⇒ Vakuumfuß
- ⇒ Leichtlösering für die Bohrkronen
- ⇒ Zentrierhilfe für die Bohrkrone

### Lieferbares Zubehör:

- ⇒ Wassersammelring: bis Ø 250 mm
- ⇒ Motor-Spannhals:
- ⇒ Vakuumset:

### Bohrmotor:

- ⇒ CARDI T6 300 EL 3 Gang
- ⇒ 3000 Watt 230 Volt
- ⇒ 3 Ganggetriebe 220 - 500 - 935 min -1
- ⇒ Bohrbereich nass Beton Ø 40 mm bis Ø 350 mm
- ⇒ Bohrbereich trocken Mauerwerk Ø 40 mm bis Ø 350 mm
- ⇒ Drehmoment 21 bis 99 Nm
- ⇒ Spindel 1 1/4" UNC
- ⇒ Gardena Wasseranschluß

**Artikel - Nr.: CARDI 253 D**

Bei der Zusammenstellung Ihrer Bohranlage stehen wir gern mit Rat und Tat zur Seite.

**Testen Sie unser Team !!!**

**Diverses Bohrständer-Zubehör auf Anfrage !!!**



## Kernbohrständer KB 160 Kernbohrmotor WEKA DK1603



### Technische Daten Bohrständer KB 160:

- ⇒ Bohrbereich: bis Ø 160 mm
- ⇒ Gesamthub: 520 mm
- ⇒ Motorbefestigung: Spannhals Ø 60 mm  
oder Schnellkupplung
- ⇒ Bohrwinkelverstellung: stufenlos bis 60°
- ⇒ Abmessungen: ca. 800 x 250 x 180 mm
- ⇒ Gewicht: 11,5 kg
- ⇒ Links-/ Rechtsbedienung
- ⇒ Dübelfuß

### Technische Daten Bohrmotor DK 1603:

- ⇒ Nennleistung: 230 Volt /2000 Watt
- ⇒ Nenndrehzahlen: 540 / 1200 / 25201/min
- ⇒ Gewicht: ca. 5,9 kg
- ⇒ Bohrbereich  
Ø 20 - 160 mm Nass  
Ø 32 - 305 mm Trocken
- ⇒ Spannhals: Ø 60 mm
- ⇒ Kombispindel: 1 1/4" UNC / G 1/2"
- ⇒ Extras: Sanftanlauf, Intellitronik,  
Ölbadgetriebe mit Ölpumpe,  
Antifriction-Element

### Lieferbares Zubehör:

- ⇒ Universal Vakuumplatte
- ⇒ Wassersammelring
- ⇒ Befestigungsset RAWL Anker M 12
- ⇒ Einschlaganker M 12
- ⇒ Systemverlängerungen 100 mm bis 500 mm

**Testen Sie unser Team !!!**  
**www.geissler-kuper.de**  
**Mail: geisslerkuper@t-online.de**

**Fax-Bestellung bitte an:**  
**0 51 41 - 88 15 45**

**Diverses Bohrständer-Zubehör auf Anfrage !!!**





## Kernbohrständer KB 250 Kernbohrmotor WEKA DK32



### Technische Daten Bohrständer KB 250:

- ⇒ Bohrbereich: bis Ø 250 mm
- ⇒ Gesamthub: 600 mm
- ⇒ Motorbefestigung: Motor-Anbauplatte
- ⇒ Bohrwinkelverstellung: stufenlos bis 60°
- ⇒ Abmessungen: ca. 350 x 210 x 955 mm
- ⇒ Gewicht: 16 kg
- ⇒ Links-/ Rechtsbedienung

### Technische Daten Bohrmotor DK 32:

- ⇒ Nennleistung: 3200 Watt
- ⇒ Nenndrehzahlen: 230 / 480 / 720 1/min
- ⇒ Gewicht: ca. 11,9 kg
- ⇒ Bohrbereich: 55 - 350 mm
- ⇒ Fußbefestigung: Standard-Lochbild 4 x M8
- ⇒ Bohrspindel: 1 ¼" UNC
- ⇒ Extras: Sanftanlauf, Intellitronik, Ölbadgetriebe mit Ölpumpe, Antifriction-Element

### Lieferbares Zubehör:

- ⇒ Vakuumpalte
- ⇒ Vakuumpumpe
- ⇒ Spannhals 60 mm
- ⇒ Übersetzungsgetriebe 1:2,5
- ⇒ Distanzblock Alu 50 mm
- ⇒ Distanzblock Alu 80 mm
- ⇒ Bohrlochmitteanzeiger

**Testen Sie unser Team !!!**  
**www.geissler-kuper.de**  
**Mail: geissler-kuper@t-online.de**

**Fax-Bestellung bitte an:**  
**0 51 41 - 88 15 45**

**Diverses Bohrständer-Zubehör auf Anfrage !!!**

## FUGENSCHNEIDER



**GEIßLER & KUPER** bietet Ihnen für jeden  
Anwendungsfall den richtigen Fugenschneider !!!



### Fugenschneider FE-800 Elektro



Leistungsaufnahme:	400 V / 7,5 kW
Stromstärke:	16 A
Gewicht, gesamt:	120 kg
Gewicht, Elektroteil:	60 kg
Gewicht, Rahmen:	60 kg
Blattdurchmesser:	800 mm
Schnitttiefe:	340 mm
Blattaufnahme:	25,4 mm
Kraftübertragung:	durch Zahnriemen
Blattschutz:	2-teilig
lieferbares Zubehör:	auf Anfrage

### Fugenschneider Compact Cut 200 B



Antriebsmotor:	Honda 8,7 kW
Kraftstoff:	<b>Benzin</b>
Schnitttiefe:	200 mm
Schnitttiefeinstellung:	Gewindespindel, stufenlos mit Tiefenanzeige
Gewicht:	116kg
Länge x Breite x Höhe:	1100 x 530 x 900 mm
Blattdurchmesser:	500 mm
Blattaufnahme:	25,4 mm
Flanschkühlung:	ja
lieferbares Zubehör:	auf Anfrage

### Fugenschneider Compact Cut 200 D



Antriebsmotor:	Hatz Diesel 4,6 kW
Kraftstoff:	<b>Diesel</b>
Schnitttiefe:	200mm
Schnitttiefeinstellung:	Gewindespindel, stufenlos mit Tiefenanzeige
Gewicht:	126 kg
Länge x Breite x Höhe:	1100 x 530 x 980 mm
Blattdurchmesser:	500 mm
Blattaufnahme:	25,4 mm
Flanschkühlung:	ja
lieferbares Zubehör:	auf Anfrage

**Andere Fugenschneider-Modelle auf Anfrage !!!**

## STEINTRENNMASCHINEN



**GEIßLER & KUPER** bietet Ihnen für jeden Anwendungsfall die richtige Tischsäge !!!



### Steintrennmaschinen STM 60 S / STM 83 G / STM 90 K / STM 120 G



Abbildung ähnlich bei unterschiedlichen Schnittlängen  
**STM 83 G**  
**STM 90 K ( Kippbar )**  
**STM 120 G**



**Abbildung STM 60 S**

Steintrenn - Maschine	Schnittlänge	Gewicht ( 2 - 3 Teilig )	Leistungs - aufnahme	Schnitttiefe	Blatt Ø	Komplett galvanisch Verzinkt	Kran - haken
<b>STM 60 S</b>	600 mm	58+11+9 = 78 kg	230V / 2200 W	110 mm	350 mm	ja	nein
<b>STM 83 G</b>	810 mm	79 + 11 = 85 kg	230V / 2200 W	110 mm	350 mm	ja	nein
<b>STM 90 K</b>	900 mm	86 + 11 = 97 kg	230V / 2200 W	110 mm	350 mm	ja	4
<b>STM 120 G</b>	1250 mm	105 + 20 = 125 kg	230V / 2200 W	110 mm	350 mm	ja	4

Steintrennmaschine	Artikel Nr.
<b>STM 60 S</b>	701 0351 0000 001
<b>STM 83 G</b>	701 0351 0000 002
<b>STM 90 K ( Kippbar )</b>	701 0351 0000 003
<b>STM 120 G</b>	701 0351 0000 004

- STM 90 K verstellbarer Gehrungsschnitt 45°
- Stufenlose Höhenverstellung
- Herausnehmbare Wasserwanne
- Abnehmbare Standfüße
- Kranhaken
- Längsanschlag mit Gegenanschlag für präzise Längsschnitte und integriertem, ausziehbarem Seitentisch.
- Tischverbreiterung
- Komplett galvanisch verzinkt

**Diverse Tischsägen auch 400V auf Anfrage !!!**

# Pumpen, Vakuumpumpe, Wassersammelringe



Art.-Nr.	Tauchpumpe	
720 0000 0000 055	Tauchpumpe 55 W , 230 V für Tischesägen, 2 m Kabel, Fördermenge 16 l/min	



Art.-Nr.	Tauchpumpe	
810 0000 0006 601	Tauchpumpe Simo D6601 ohne Schwimmer 230V, 400 W Fördermenge 100 l/min	



Art.-Nr.	Vakuumpumpe	
285 0000 0010 006	Vakuumanlage MT trockenlaufend 230 V 50/60 Hz Wechselstrom Luftförderung 6m³/h, Endvakuum 90% Wasserabscheider, Rückschlagventil, Feinfilter, Trockenlauf, Abmessungen: 269x208x344 mm Gewicht: 5,8 kg	



Art.-Nr.	Ansaugplatte	
505 063	Vakuum - Ansaugplatte 300 mm x 320 mm Bis max BohrØ 250 mm geeignet Gewicht 4,5kg	



Art.-Nr.	Wassersammelringe für CARDI Bohrständler L180 - L300	
505061	bis Ø 150 mm Gummischeibe mit Halter	
505062	bis Ø 250 mm Gummischeibe mit Halter	



Art.-Nr.	Wassersammelringe	
750 0000 0000 100	Selbstansaugend Bohr Ø 100 mm	
750 0000 0000 150	Bohr Ø 150 mm	
750 0000 0000 200	Bohr Ø 200 mm	
750 0000 0000 250	Bohr Ø 250 mm	



Art.-Nr.	Wassersammelringe	
750 0000 0000 013	Sammelring Ø 132 mm m. Spanngriff rostfrei	
750 0000 0000 010	Sammelring Ø 200 mm m. Spanngriff rostfrei	



**Diverses Diamantwerkzeug-Zubehör kurzfristig lieferbar !**



## NASS - UND TROCKENSAUGER



**GEIßLER & KUPER** bietet Ihnen für jeden Anwendungsfall den richtigen Sauger !!!



### GC 1625 EWS Compact nass / trocken



Leistungsaufnahme:	230 V / 1600 W
Länge x Breite x Höhe:	430 x 390 x 490mm
Gewicht:	ca. 12,7kg
max. Luftstrom:	190 m <sup>3</sup> /h
Geräuschpegel:	69 dB(A)
Schlauchlänge:	5 m
Unterdruck:	max. 24 kPa
Feinfilter Polyesterfläche:	1,5 m <sup>2</sup>
Abscheidegrad Feinfilter:	> 99,9 %
Behälter:	20 l
lieferbares Zubehör:	auf Anfrage

Art.-Nr.: 760 1625 000 001

### GC 1445 Nass- / Trockensauger

**Neu! Neu! Neu!**

**Ausblasfunktion  
durch  
Umstecken  
des  
Saugschlauches!**



Leistungsaufnahme:	230 V / 1400 W
Länge x Breite x Höhe:	483 x 483 x 790 mm
Gewicht:	ca. 13,3kg
max. Luftstrom:	69 l/s
Behältervolumen:	45 l
Schlauchlänge:	5 m
Unterdruck:	max. 259 mbar
Filterfläche :	ca. 7200 cm <sup>2</sup>
Netzleitungslänge:	8 m
Rüttelfunktion	
Einschaltsteckdose	
Zubehör:	Gummidüse
lieferbares Zubehör:	auf Anfrage

Art.-Nr.: 760 1445 0000 001

### GC 2070 Nass-Sauger



Leistungsaufnahme:	230 V / 2.200 W
Länge x Breite x Höhe:	545 x 550 x 1250 mm
Gewicht:	ca. 31 kg
Unterdruck:	250 mbar
Behältervolumen:	70 l
Schlauchlänge:	2,5 m
Handrohr:	3-teilig, Edelstahl
Bodendüse:	400 mm breit
Netzleitungslänge:	8 m
Zubehör:	Handrohr, Bodendüse
lieferbares Zubehör:	auf Anfrage

Art.-Nr.: 760 2070 0000 002

**Diverses Saug-Zubehör auf Anfrage !!!**



## Mauernutfräsen

Art.-Nr.	Bezeichnung	
600 0000 0000 450	Baier Mauernutfräse BDN 125 230V	
	Nennleistung: 1.700 W	
	Scheiben-ø: 125 mm	
	Schlitzbreite: 7 - 30 mm	
	Schlitztiefe: 7 - 30 mm	
	Gewicht: 3,6 kg	



Art.-Nr.	Bezeichnung	
600 0000 0000 452	Baier Mauernutfräse BDN 452 230V	
	Nennleistung: 1.400 W	
	Scheiben-ø: 150 mm	
	Schlitzbreite: 7 - 27 mm	
	Schlitztiefe: 7 - 30 mm	
	Gewicht: 5,3 kg	



Art.-Nr.	Bezeichnung	
600 0000 0000 453	Baier Mauernutfräse BDN 453 230V	
	Nennleistung: 1.800 W	
	Scheiben-ø: 150 mm	
	Schlitzbreite: 7 - 35 mm	
	Schlitztiefe: 7 - 45 mm	
	Gewicht: 5,6 kg	



Art.-Nr.	Bezeichnung	
600 0000 0004 464	Baier Mauernutfräse BDN 464-4 230V	
	Nennleistung: 2.400 W	
	Scheiben-ø: 185 mm	
	Schlitzbreite: 9 - 43 mm	
	Schlitztiefe: 15 - 60 mm	
	Gewicht: 8,2 kg	



Die Mauernutfräsen werden selbstverständlich im praktischen Transportkoffer ausgeliefert !!!

**Diverses Diamantwerkzeug-Zubehör kurzfristig lieferbar !**



## Diamant-Nassbohrsysteme

**M 12 - Fliesenbohrset  
für Akku - Schrauber**

**Typ Fliesenprofi**

**Ø 6mm - 82 mm**

Typ Fliesenprofi für Fliesen, Feinsteinzeug, Naturstein



**Komplettangebot  
im Alukoffer !  
Art.-Nr. S 43012**



**Fliesenbohrkronen Ø 6mm bis Ø 82 mm , Anschluss M 12**

Art. - Nr.	Ø mm	Ring Segment	Nutzlänge 35 mm	
430 0006 0035 195	6	*	*	
430 0008 0035 195	8	*	*	
430 0010 0035 195	10	*	*	
430 0015 0035 195	15	*	*	
430 0019 0035 195	19	*	*	
430 0026 0035 195	26	*	*	
430 0036 0035 195	36	*	*	
430 0044 0035 195	44	*	*	
430 0058 0035 195	58	*	*	
430 0068 0035 195	68	*	*	
430 0082 0035 195	82	*	*	
430 0001 0001 001	Wasserspritze mit Schlauch			
430 0001 0001 002	Wasserspülkopf M 12 mit 3 Kant			
430 0001 0001 003	Anbohrhilfe			



**Wasserspritze**



**Anbohrhilfe**

**Wasserspülkopf M 12**



**Sonderwerkzeuge kurzfristig lieferbar !!!**



## Diamant-Trockenbohrsysteme M 14 und 1 1/4" UNC

### M 14 - Fliesenbohrset für Einhandwinkelschleifer

Galvanisch belegt im Vakuum - Verfahren

Typ Fliesenprofi

Ø 6mm - 120 mm

### Typ Fliesenprofi für Fliesen, Feinsteinzeug, Naturstein

Art. - Nr.	Ø mm	Ring Segment	Nutzlänge mm	
420 0006 0030 165	6	Ring	35	
420 0008 0030 165	8	Ring	35	
420 0010 0030 165	10	Ring	35	
420 0012 0030 165	12	Ring	35	
420 0015 0030 165	15	Ring	35	
420 0016 0030 165	16	Ring	35	
420 0018 0030 165	18	Ring	35	
420 0020 0045 165	20	Ring	45	
420 0022 0045 165	22	Ring	45	
420 0025 0045 165	25	Ring	45	
420 0028 0045 165	28	Ring	45	
420 0030 0045 165	30	Ring	45	
420 0032 0045 165	32	Ring	45	
420 0035 0045 165	35	Ring	45	
420 0040 0045 165	40	Ring	45	
420 0045 0045 165	45	Ring	45	
420 0050 0045 165	50	Ring	45	
420 0055 0045 165	55	Ring	45	
420 0060 0045 165	60	Ring	45	
420 0068 0045 165	68	Ring	45	
420 0070 0045 165	70	Ring	45	
420 0080 0045 165	80	Ring	45	
420 0090 0045 165	90	Ring	45	
420 0100 0045 165	100	Ring	45	
420 0110 0045 165	110	Ring	45	
420 0120 0045 165	120	Ring	45	



### Typ Vakuum Bohrkronen für den Ofenbau 1 1/4" UNC

250 0132 0150 165	132	Ring	150	
250 0152 0150 165	152	Ring	150	
250 0162 0150 165	162	Ring	150	
250 0172 0150 165	172	Ring	150	
250 0182 0150 165	182	Ring	150	
250 0200 015 165	200	Ring	150	



**Sonderwerkzeuge kurzfristig lieferbar !!!**



# Drehzahltabellen für Diamantbohren u. -sägen



Die günstigste Drehzahl muß entsprechend der Härte und des Anteils der Eisenarmierung durch Versuch ermittelt werden. Allgemein gilt, dass Diamant-Nassbohrkronen mit 4-5 m/s gebohrt werden. Bei starken Eisenanteilen wird die Drehzahl entsprechend gesenkt.



Kontakt unter: Tel 0 51 41 - 8 30 07 \* Fax 0 51 41 - 88 15 45 \* eMail geisslerkuper@t-online.de

Richt-Drehzahlen zum Diamant-Nassbohren



ø in mm	3 m/s	4 m/s	5 m/s
31	1849 min <sup>-1</sup>	<b>2466 min<sup>-1</sup></b>	3082 min <sup>-1</sup>
51	1124 min <sup>-1</sup>	<b>1500 min<sup>-1</sup></b>	1873 min <sup>-1</sup>
71	807 min <sup>-1</sup>	<b>1076 min<sup>-1</sup></b>	1346 min <sup>-1</sup>
81	707 min <sup>-1</sup>	<b>944 min<sup>-1</sup></b>	1180 min <sup>-1</sup>
101	567 min <sup>-1</sup>	<b>757 min<sup>-1</sup></b>	946 min <sup>-1</sup>
126	455 min <sup>-1</sup>	<b>607 min<sup>-1</sup></b>	758 min <sup>-1</sup>
151	380 min <sup>-1</sup>	<b>506 min<sup>-1</sup></b>	633 min <sup>-1</sup>
181	315 min <sup>-1</sup>	<b>422 min<sup>-1</sup></b>	528 min <sup>-1</sup>
201	285 min <sup>-1</sup>	<b>380 min<sup>-1</sup></b>	475 min <sup>-1</sup>
225	255 min <sup>-1</sup>	<b>340 min<sup>-1</sup></b>	425 min <sup>-1</sup>
250	230 min <sup>-1</sup>	<b>306 min<sup>-1</sup></b>	382 min <sup>-1</sup>
300	191 min <sup>-1</sup>	<b>255 min<sup>-1</sup></b>	318 min <sup>-1</sup>
350	164 min <sup>-1</sup>	<b>218 min<sup>-1</sup></b>	273 min <sup>-1</sup>
400	143 min <sup>-1</sup>	<b>191 min<sup>-1</sup></b>	239 min <sup>-1</sup>
450	127 min <sup>-1</sup>	<b>170 min<sup>-1</sup></b>	212 min <sup>-1</sup>
500	115 min <sup>-1</sup>	<b>153 min<sup>-1</sup></b>	191 min <sup>-1</sup>
600	96 min <sup>-1</sup>	<b>127 min<sup>-1</sup></b>	159 min <sup>-1</sup>
700	81 min <sup>-1</sup>	<b>110 min<sup>-1</sup></b>	135 min <sup>-1</sup>
800	71 min <sup>-1</sup>	<b>95 min<sup>-1</sup></b>	120 min <sup>-1</sup>
1000	57 min <sup>-1</sup>	<b>76 min<sup>-1</sup></b>	95 min <sup>-1</sup>

Richt-Drehzahlen zum Diamant-Trockenbohren



ø in mm	5 m/s	6 m/s	7 m/s
25	3820 min <sup>-1</sup>	<b>4584 min<sup>-1</sup></b>	5348 min <sup>-1</sup>
32	2984 min <sup>-1</sup>	<b>3581 min<sup>-1</sup></b>	4178 min <sup>-1</sup>
41	2329 min <sup>-1</sup>	<b>2795 min<sup>-1</sup></b>	3261 min <sup>-1</sup>
51	1872 min <sup>-1</sup>	<b>2247 min<sup>-1</sup></b>	2621 min <sup>-1</sup>
61	1566 min <sup>-1</sup>	<b>1879 min<sup>-1</sup></b>	2192 min <sup>-1</sup>
68	1404 min <sup>-1</sup>	<b>1685 min<sup>-1</sup></b>	1966 min <sup>-1</sup>
71	1345 min <sup>-1</sup>	<b>1614 min<sup>-1</sup></b>	1883 min <sup>-1</sup>
81	1179 min <sup>-1</sup>	<b>1415 min<sup>-1</sup></b>	1651 min <sup>-1</sup>
91	1049 min <sup>-1</sup>	<b>1259 min<sup>-1</sup></b>	1469 min <sup>-1</sup>
101	946 min <sup>-1</sup>	<b>1135 min<sup>-1</sup></b>	1324 min <sup>-1</sup>
112	853 min <sup>-1</sup>	<b>1023 min<sup>-1</sup></b>	1194 min <sup>-1</sup>
121	789 min <sup>-1</sup>	<b>947 min<sup>-1</sup></b>	1105 min <sup>-1</sup>
126	758 min <sup>-1</sup>	<b>909 min<sup>-1</sup></b>	1061 min <sup>-1</sup>
151	632 min <sup>-1</sup>	<b>759 min<sup>-1</sup></b>	885 min <sup>-1</sup>
161	593 min <sup>-1</sup>	<b>712 min<sup>-1</sup></b>	830 min <sup>-1</sup>
181	528 min <sup>-1</sup>	<b>633 min<sup>-1</sup></b>	739 min <sup>-1</sup>
201	475 min <sup>-1</sup>	<b>570 min<sup>-1</sup></b>	665 min <sup>-1</sup>
225	424 min <sup>-1</sup>	<b>509 min<sup>-1</sup></b>	594 min <sup>-1</sup>
250	382 min <sup>-1</sup>	<b>458 min<sup>-1</sup></b>	535 min <sup>-1</sup>
300	318 min <sup>-1</sup>	<b>382 min<sup>-1</sup></b>	446 min <sup>-1</sup>

Richt-Drehzahlen zum Diamant-Sägen

ø in mm	35 m/s	40 m/s	45 m/s
300	2228 min <sup>-1</sup>	<b>2547 min<sup>-1</sup></b>	2865 min <sup>-1</sup>
350	1910 min <sup>-1</sup>	<b>2183 min<sup>-1</sup></b>	2456 min <sup>-1</sup>
400	1671 min <sup>-1</sup>	<b>1910 min<sup>-1</sup></b>	2149 min <sup>-1</sup>
450	1485 min <sup>-1</sup>	<b>1698 min<sup>-1</sup></b>	1910 min <sup>-1</sup>
500	1337 min <sup>-1</sup>	<b>1528 min<sup>-1</sup></b>	1719 min <sup>-1</sup>
600	1114 min <sup>-1</sup>	<b>1273 min<sup>-1</sup></b>	1432 min <sup>-1</sup>
700	955 min <sup>-1</sup>	<b>1091 min<sup>-1</sup></b>	1228 min <sup>-1</sup>
750	891 min <sup>-1</sup>	<b>1019 min<sup>-1</sup></b>	1146 min <sup>-1</sup>
800	836 min <sup>-1</sup>	<b>955 min<sup>-1</sup></b>	1074 min <sup>-1</sup>
900	743 min <sup>-1</sup>	<b>849 min<sup>-1</sup></b>	955 min <sup>-1</sup>
1000	668 min <sup>-1</sup>	<b>764 min<sup>-1</sup></b>	859 min <sup>-1</sup>
1200	557 min <sup>-1</sup>	<b>637 min<sup>-1</sup></b>	716 min <sup>-1</sup>
1500	446 min <sup>-1</sup>	<b>509 min<sup>-1</sup></b>	573 min <sup>-1</sup>
1600	418 min <sup>-1</sup>	<b>477 min<sup>-1</sup></b>	537 min <sup>-1</sup>
2200	304 min <sup>-1</sup>	<b>347 min<sup>-1</sup></b>	391 min <sup>-1</sup>



**Noch Fragen? Testen Sie unser Team !!!**

## 1. Verkaufs- und Lieferbedingungen

- 1.1. Alle unsere Lieferungen unterliegen den nachstehenden Bedingungen, soweit nicht im Einzelfall andere, schriftlich festgelegte Vereinbarungen getroffen wurden.
- 1.2. Nachstehende Lieferbedingungen gelten für alle Verträge, Lieferungen und sonstige Leistungen, sofern sie nicht mit ausdrücklicher Zustimmung des Verkäufers abgeändert oder ausgeschlossen werden. Abweichende Bedingungen des Käufers, die der Verkäufer nicht ausdrücklich schriftlich anerkennt, sind unverbindlich, auch wenn der Verkäufer nicht ausdrücklich widerspricht.
- 1.3. Unsere Aufträge sind freibleibend und werden erst durch unsere schriftliche Bestätigung verbindlich.
- 1.4. Alle angegebenen Preise sind zzgl. der gesetzlichen Mehrwertsteuer.

## 2. Einkaufs- und Zahlungsbedingungen des Käufers

Die Einkaufs- und Zahlungsbedingungen des Käufers sind für uns grundsätzlich unverbindlich, es sei denn, sie sind von uns schriftlich besonders bestätigt worden. Mit Bestellung von Waren bei uns, hat der Käufer unsere Verkaufs- und Lieferbedingungen anerkannt und angenommen.

## 3. Lieferfristen und Versand

- 3.1. Die Lieferzeit gilt nur als annähernd vereinbart. Die Lieferfrist beginnt mit dem Tag der Absendung der Auftragsbestätigung und gilt als eingehalten, wenn bis Ende der Lieferfrist die Ware das Werk/Lager verlassen hat oder bei Versandmöglichkeit die Versandbereitschaft der Ware gemeldet ist. Bei vorzeitiger Lieferung ist dieser und nicht der ursprünglich vereinbarte Zeitpunkt maßgeblich. Richtige und rechtzeitige Selbstbelieferung ist vorbehalten. Die Lieferfrist verlängert sich, auch innerhalb eines Lieferverzuges, angemessen zu den unvorhergesehenen Hindernissen, die wir trotz der nach den Umständen des Falles zumutbaren Sorgfalt nicht vorhersehen konnten, gleichviel ob bei uns im Werk oder bei unseren Unterpelieferanten eingetreten sind. Bei späteren Abänderungen des Vertrages, die die Lieferfrist beeinflussen können, verlängert sich die Lieferfrist, sofern nicht besondere Vereinbarungen hierüber getroffen werden, in angemessenem Umfang. Wird durch die vorgenannten Umstände die Lieferung unmöglich, wird der Lieferant von der Lieferverpflichtung entbunden. Rücktritt vom Vertrag kann nur nach Ablauf eines angemessenen Nachfrist erklärt werden. Lassen von uns nicht verschuldete Hindernisse eine Erfüllung des Vertrages unzumutbar erscheinen oder verschlechtern sich die Vermögensverhältnisse des Bestellers, so sind wir berechtigt, vom Vertrag zurückzutreten. Teillieferungen sind zulässig. Auf Abruf bestellte Lieferungen sind innerhalb von 12 Monaten nach Auftragsbestätigung abzunehmen.
- 3.2. Wird die Ware auf Wunsch des Abnehmers diesem zugeschickt, so geht mit ihrer Auslieferung an unseren Versandbeauftragten, spätestens jedoch mit Verlassen des Werkes oder des Lagers die Gefahr des zufälligen Unterganges und der zufälligen Verschlechterung der Ware auf den Abnehmer unabhängig davon über, ob die Versendung vom Erfüllungsort aus erfolgt und wer die Frachtkosten trägt. Ist die Ware versandbereit und verzögert sich die Versendung oder die Abnahme aus Gründen, die wir nicht zu vertreten haben, so geht die Gefahr mit dem Zugang der Anzeige der Versandbereitschaft auf den Abnehmer über.

## 4. Gewährleistung

Die Ware ist unmittelbar beim Wareneingang sachgemäß zu prüfen und eventuelle Beanstandungen unverzüglich, jedoch spätestens innerhalb von zwei Wochen nach Empfang der Ware schriftlich anzuzeigen.

Beanstandungen sind schriftlich unter Angabe von Maschinennummer, Rechnungsnummer und Datum vorzunehmen.

Mängelrügen können von uns nur bearbeitet werden, wenn noch mindestens 50 % des ursprünglichen Diamantbelages vorhanden ist. Für Mängel unserer Waren, mit der obigen Ausnahme von Diamanten und Diamantwerkzeugen, haften wir auf die Dauer von sechs Monaten nachdem Gefahrübergang in Anlehnung an §437, §440 des BGB.

Eine Nachbesserung erfolgt grundsätzlich im Lieferwerk.

Beanstandungen sind ausgeschlossen, wenn das gelieferte Gerät von der Beschaffenheit nur geringfügig abweicht und die Tauglichkeit des Gerätes nur unerheblich gemindert wird. Für folgende Schäden ist die Gewährübernahme ausgeschlossen:

- a) fehlerhafte Installation,
- b) unsachgemäße Bedienung oder Überbeanspruchung,
- c) dauernde Überlastung, die zu Schäden in den Wicklungen des Ankers und der Feldspule führen,
- d) äußere Einwirkungen, z.B. Transportschäden oder Schäden durch Witterungseinflüsse oder sonst. Naturerscheinungen.
- e) Verwendung von Ergänzungs- und Zubehörteilen, die nicht mit unseren Geräten abgestimmt sind.

## 5. Zahlung

Für die Zahlung sind unsere jeweiligen besonderen Bedingungen sowie § 241, 280, 286, 311 des BGB maßgebend. Zahlungen werden stets auf die älteste Rechnung verrechnet. Etwaige Beanstandungen entbinden den Besteller nicht von der pünktlichen Einhaltung des Zahlungstermins. Die Annahme von Wechseln und Kundenakzepten behalten wir uns für jeden einzelnen Fall vor, die anfallenden Kosten und Diskontwechselfeesen gehen zu Lasten des Kunden und sind sofort nach Aufgabe zahlbar. In Zahlung gegebene Wechsel und Schecks gelten erst nach erfolgter Einlösung als Zahlung.

Bei Zahlungsverzug sind alle offenstehenden und auch noch nicht fälligen oder gestundeten Forderungen ohne jeden Abzug sofort fällig. Bei Teillieferungen berechtigt der Verzug uns nach unserer Wahl.

Weiterlieferungen nur gegen Barzahlung durchzuführen oder die Weiterlieferung ohne Schadenersatzpflicht zu verweigern. Bei Zahlungseinstellung, Stellung eines Antrags auf Eröffnung des Vergleichs oder eines Konkursverfahrens des Käufers sind alle unsere Rechnungen fällig. Zugleich gelten alle Rabatte und Bonifikationen als verfallen, so dass der Käufer die in Rechnung gestellten Bruttopreise zu zahlen hat. Bei Annahme von Aufträgen wird die Kreditwürdigkeit des Käufers vorausgesetzt. Erscheint nach Abschluss des Vertrages die Kreditwürdigkeit des Käufers zweifelhaft, so gilt dies durch die Auskunft einer Bank oder Auskunft als nachgewiesen und gibt uns das Recht, nach unserer Wahl Voraussetzung oder Sicherheitsleistung wegen fälliger und nicht fälliger Ansprüche aus sämtlichen Verträgen zu beanspruchen und Erfüllung bis zu Vorauszahlung oder Sicherheitsleistung zu verweigern. Erfolgen Vorauszahlungen oder Sicherheitsleistung nicht oder nicht fristgemäß, so können wir ohne vorheriges anmahnen vom Vertrag zurücktreten oder Schadenersatz wegen Nichterfüllung verlangen. Im Falle unseres Rücktritts vom Vertrag sind etwa bereits aufgewendete Kosten vom Besteller zu vergüten, ferner kann von uns ein angemessener Betrag für den Verdienstaussfall verlangt werden.

## 6. Eigentumsvorbehalt

Die gelieferte Ware bleibt bis zur vollständigen Bezahlung sämtlicher Forderungen aus der Geschäftsverbindung zwischen uns und dem Abnehmer unser Eigentum. Die Einstellung einzelner Forderungen in eine laufende Rechnung sowie die Saldoziehung und deren Anerkennung berührt den Eigentumsvorbehalt nicht. Als Bezahlung gilt erst der Eingang des Gegenwertes bei uns. Der Besteller ist zur Weiterveräußerung der Vorbehaltsware im normalen Geschäftsverkehr berechtigt; eine Verpfändung oder Sicherungsübereignung ist ihm jedoch nicht gestattet. Der Abnehmer ist verpflichtet, die Rechte des Vorbehaltsverkäufers beim Weiterverkauf von Vorbehaltsware auf Kredit zu sichern. Die Forderungen des Abnehmers aus der Weiterveräußerung der Vorbehaltsware tritt der Abnehmer schon jetzt an uns ab; wir nehmen diese Abtretung an. Ungeachtet der Abtretung und des Einziehungsrechts unsererseits, ist der Abnehmer zur Einziehung solange berechtigt, als er seinen Verpflichtungen gegenüber uns nachkommt und nicht in Vermögensverfall gerät. Auf unser Verlangen hat der Abnehmer die zur Einziehung erforderlichen Angaben über die abgetretenen Forderungen an uns zu machen und den Schuldnern die Abtretung mitzuteilen.

Eine etwaige Be-, oder Verarbeitung der Vorbehaltsware nimmt der Abnehmer für uns vor, ohne dass für Letzteren daraus Verpflichtungen entstehen. Bei Verarbeitung, Verbindung, Vermischung oder Vermengung der Vorbehaltsware mit anderen, nicht uns gehörenden Waren steht uns der dabei entstehende Miteigentumsanteil an der neuen Sache im Verhältnis des Wertes der Vorbehaltsware zu der übrigen verarbeiteten Ware zum Zeitpunkt der Verarbeitung, Verbindung, Vermischung oder Vermengung zu. Erwirbt der Abnehmer das Alleineigentum an der neuen Sache, so sind sich die Vertragspartner darüber einig, dass der Abnehmer uns im Verhältnis des Wertes der verarbeiteten bzw. verbundenen, vermischten oder vermengten Vorbehaltsware Miteigentum an der neuen Sache einräumt und diese unentgeltlich für uns verwahrt. Wird die Vorbehaltsware zusammen mit anderen Waren, und zwar gleich, ob ohne oder nach Verarbeitung, Verbindung, Vermischung oder Vermengung weiterveräußert, so gilt die oben vereinbarte Vorausabtretung nur in Höhe des Wertes der Vorbehaltsware, die zusammen mit den anderen Waren weiterveräußert wird. Über Zwangsvollstreckungsmaßnahmen Dritter in die Vorbehaltsware oder in die im Voraus abgetretenen Forderungen hat der Abnehmer uns unverzüglich unter Übergabe der für eine Intervention notwendigen Unterlagen zu unterrichten.

Der Abnehmer ist verpflichtet, die Vorbehaltsware auf seine Kosten gegen mögliche Schäden versichern zu lassen.

## 7. Recht des Bestellers auf Rücktritt

Der Besteller kann vom Vertrag zurücktreten, wenn uns die gesamte Leistung vor Gefahrübergang endgültig unmöglich wird. Dasselbe gilt für den Fall unseres Unvermögens. Der Besteller kann auch dann vom Vertrag zurücktreten, wenn bei einer Bestellung gleichartiger Gegenstände die Ausführung eines Teils der Lieferung der Anzahl nach unmöglich wird und er ein berechtigtes Interesse an der Ablehnung einer Teillieferung hat; ist dies nicht der Fall, so kann der Besteller eine Minderung der Gegenleistung beantragen. Der Besteller hat ferner ein Rücktrittsrecht, wenn wir eine uns gestellte angemessene Nachfrist für die Behebung oder Nachbesserung eines von uns zu vertretenden Mangels im Sinne der Lieferbedingungen durch unser Verschulden fruchtlos verstreichen lassen. Die angemessene Nachfrist beginnt nicht früher, als bis der Mangel und unsere Vertretungspflicht anerkannt oder nachgewiesen sind. Das Rücktrittsrecht des Bestellers besteht auch bei Unmöglichkeit oder Unvermögen der Nachbesserung durch uns.

## 8. Werbe-, u. Informationsmaterial

Die Abbildungen unserer Kataloge und Prospekte sind für die Ausführung nicht verbindlich. Änderungen der Bauart behalten wir uns jederzeit vor. Für Abweichungen von den angegebenen Maßen, Gewichten, Preisen usw. übernehmen wir keine Gewähr. Wir haften nicht für etwaige Druckfehler in unseren Katalogen, Prospekten, Preislisten und anderen Druckschriften.

Geißler & Kuper GmbH Diamantwerkzeuge Maschinen Amtsgericht Lüneburg HRB-Nr. 100243

Nachdruck, auch auszugsweise verboten. Nutzungsrechte gemäß § 31.3 Urhebergesetz.



### Konditionen der Firma:

Name \_\_\_\_\_  
 Anschrift \_\_\_\_\_  
 PLZ / Ort \_\_\_\_\_  
 Ansprechpartner \_\_\_\_\_

### Kunden Nr.

Datum \_\_\_\_\_  
 Telefon \_\_\_\_\_  
 Fax \_\_\_\_\_  
 Mobil \_\_\_\_\_  
 eMail \_\_\_\_\_

### Ihre Einkaufskonditionen

#### Diamant Nassbohrkronen

	Bemerkungen	Seite
11/4" UNC Nutzlänge 450 mm	% Rabatt	7 - 10
R 1/2" Nutzlänge 200 mm bis 400 mm	% Rabatt	11 - 12
Kanalbohrkronen mit 3 Lochflansch	% Rabatt	13
Schraubbohrkronen	% Rabatt	14 - 16
Diamant Segmente für Nassschnitt	% Rabatt	7 - 13

#### Diamant Trockenbohrkronen

COOLER Zubehör	% Rabatt	17 - 18
COOLER Bohrkronen Bajonett	% Rabatt	19 - 32
11/4" UNC Typ 370 TD	% Rabatt	33
Steckdosenbohrer G 12 NT Bajonett	% Rabatt	34
Steckdosenbohrer M 16	% Rabatt	35
Absaughaube Steckdosenbohrer M 16	% Rabatt	36
Diamantsegmente Trockenschnitt	% Rabatt	37

#### Diamant Nass Trennscheiben

Wandsägeblätter Beton	% Rabatt	38
Fugenschneiderblätter Beton	% Rabatt	39 - 40
Fugenschneider Asphalt	% Rabatt	41

#### Diamant Trocken Trennscheiben

Trockenschnitt Ø 115mm - 600 mm	% Rabatt	42 - 44
Schleifteller und Mörtel/Fugenräumer	% Rabatt	45

#### Diamant Nass Trennscheiben

Für Tischsägen	% Rabatt	46 - 47
----------------	----------	---------

#### Zubehör zum Bohren & Sägen

Bohrkronenkörper 11/4", R1/2", 3-6 Loch	% Rabatt	48 - 50
Lötzubehör, Magnethalter, Bohrkernausrücker	% Rabatt	51
Adapter, Flansche, Verlängerungen, Spannsäulen, Leichtlöseringe Slider SE	% Rabatt	51
Befestigungs Sets, Dübel usw	% Rabatt	52
Diamant Trennringe, Sägeketten, Diamant Seile	% Rabatt	53





<b>WEKA Maschinen Programm</b>		Bemerkungen	Seite
DK 11, DK 16, DK 1603, DK 17	%	Rabatt	54
DK 18, DK 26, DK 32	%	Rabatt	55
SR 25, SR 38, DK 42 E	%	Rabatt	56
DK 52 E, SR 68, SR 7508	%	Rabatt	57
Handsäge Emma, Wandsäge WS 75H Frida	%	Rabatt	58
Frequenzumformer FU 06 U	%	Rabatt	59
<b>ANNA Einzelgeräte und Einzelstückpreise</b>	%	Rabatt	60
Kettensäge TK40 ANNA, Kernbohrmaschine HD 1803.6	%	Rabatt	61
Handtrennsäge TS 40 ANNA, Ringsäge TR 40 ANNA	%	Rabatt	62
<b>CARDI Maschinen Programm</b>			
T 2000 MS 13, T 200 MS 14, T 200 MA 15	%	Rabatt	63
T 2200 ME 24, Talpa 1 MAN - N - EL T1 - 200 EL 41	%	Rabatt	64
T6 - 300 EL, T6 - 375 EL, T9 - 475 EL	%	Rabatt	65
Kettensäge CD 35.35 COCCODRILLO	%	Rabatt	66
Handtrennsägen TP 400 A, TP 400 FC A2, TP 410 C	%	Rabatt	67
Handsäge CARDI PE 401	%	Rabatt	68
Kernbohrständer L 200 + L 300		Rabatt	69 - 70
<b>FLEIKA Bohrständer Programm</b>			
Bohrständer KB 160	%	Rabatt	71
Bohrständer KB 250	%	Rabatt	72
Bohrständer KB 500	%	Rabatt	73
Zubehör FLEIKA, Wassersammelringe	%	Rabatt	74
Vorschubgetriebe, Distanzstücke	%	Rabatt	74
<b>Komplettbohranlagen CARDI , WEKA-FLEIKA</b>			
CARDI 185 D Ø 162 mm	%	Rabatt	75
CARDI 200 Ø 200 mm	%	Rabatt	76
CARDI 253 Ø 350 mm	%	Rabatt	77
WEKA DK 16 / FLEIKA KB 160	%	Rabatt	78
WEKA DK 32 / FLEIKA KB 250	%	Rabatt	79
<b>Fugenschneider Elektro, Benzin, Diesel</b>			
FE - 800 Elektro 400 V 7,5 kW	%	Rabatt	80
Compact Cut 200 B Benzin 8,7 kW	%	Rabatt	80
Kompakt Cut 200 D Diesel 4,6 kW	%	Rabatt	80
<b>Steintrennmaschinen ( Tischesägen )</b>			
STM 60 S Schnittlänge 600 mm/ Ø 350 mm	%	Rabatt	81
STM 83 G Schnittlänge 810 mm/ Ø 350 mm	%	Rabatt	81
STM 90 K Schnittlänge 900 mm/ Ø 350 mm	%	Rabatt	81
STM 120 G Schnittlänge 1250 mm/ Ø 350 mm	%	Rabatt	81





